

淡江大學教育科技學系

研究生論文（技術報告）撰寫格式

目次

第一章 緒論.....	2
第二章 論文（或技術報告）結構與要項.....	2
第一節 論文結構.....	2
第二節 論文要項.....	4
第三章 論文（或技術報告）寫作格式.....	9
第一節 引註與標點符號.....	9
第二節 表與圖.....	15
第三節 內文中的文獻引用.....	21
第四節 排版與印刷.....	24
參考文獻格式.....	27
第一節 文獻排列順序.....	27
第二節 參考文獻格式與範例.....	29
附錄一 淡江大學研究生碩博士論文撰寫格式要點.....	70
附錄二 論文封面及書背範例.....	71
附錄四 中文摘要格式範例(要留外框黑線，最下方表單編號不可刪).....	75
附錄五 英文摘要格式範例.....	76
附錄六 目次格式範例.....	77

第一章 緒論

為讓本系研究生撰寫碩士論文(或技術報告)時有清楚的內容與格式參考，使本系碩士論文（或技術報告）的格式具有一致性及符合學術著作要求，特訂定此格式說明。

本系碩士在職專班與數位學習碩士在職專班學生自 105 學年度起，得以技術報告代替碩士論文，同學必須於申請論文提要口試時選擇撰寫碩士論文或技術報告。碩士論文必須理論與實務兼顧，研究成果除了對教學實務產生貢獻之外，也必須對現有知識或理論有所貢獻。而技術報告則是著重在教學工具或教案設計與開發的過程上，則較不需從學術性文獻探討進行理論基礎的建構，也較不需強調研究結果對學術理論的重要性。

第二章 論文（或技術報告）結構與要項

第一節 論文結構

一篇學位論文在結構上通常包括三個部分：(1)前置資料(preliminary materials)；(2)正文(body of the paper)；(3)參考資料(reference materials)。除非有絕對必要(如軟體研發等)，否則論文儘量不附電腦磁碟或 CD 等無法裝訂之附件。

有關學位論文所應包含之架構如下：

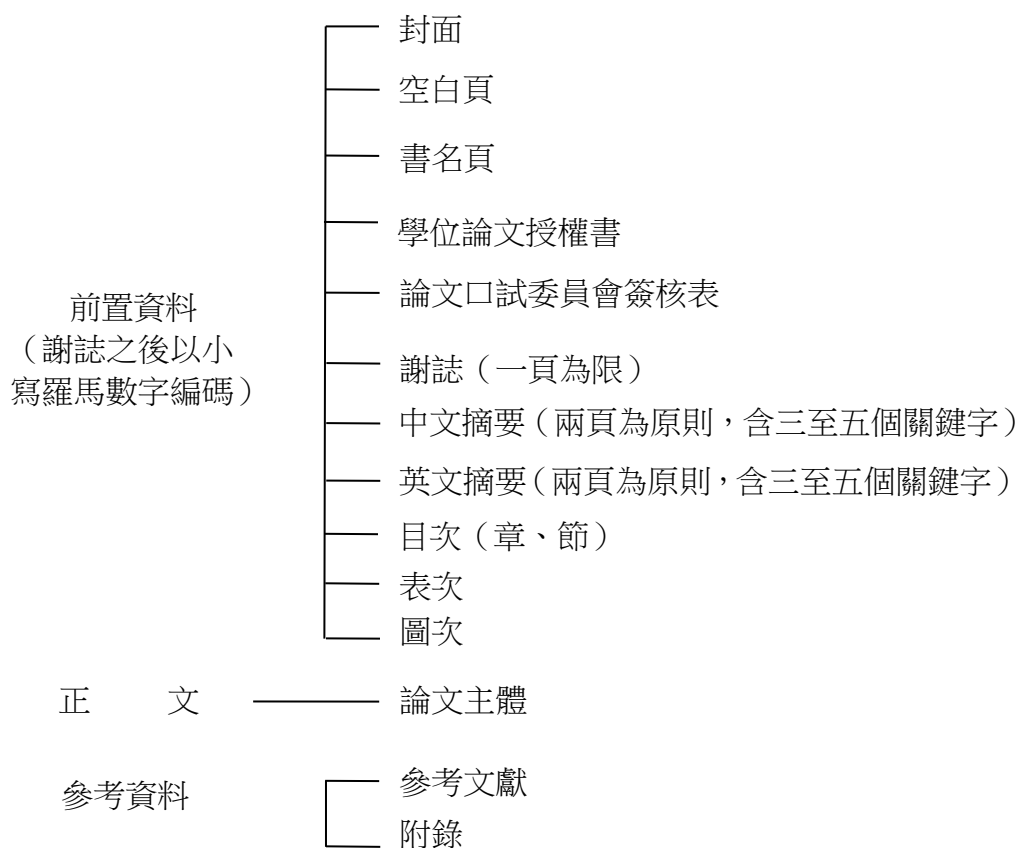

全本論文採雙面印刷。封面、書名頁、學位論文授權書、口試委員會簽核表部分不編頁碼；其餘部分均需載明頁碼，其中，謝誌、摘要、目次及表圖次的頁碼以小寫羅馬數字表示（即 i,ii,...），論文正文以後的頁碼則以阿拉伯數字表示。

第二節 論文要項

論文要項，請參考**附錄一**：淡江大學研究生碩博士論文撰寫格式要點。說明如下：

壹、封面

封面應載明學校名稱、系所名稱、指導教授姓名、論文名稱(中、英)、研究生姓名、及論文通過年月。上述資料均應向中央對齊，其格式可參見「淡江大學研究生碩博士論文撰寫格式要點」。碩士論文平裝本的封面紙張，紙張其磅數為100磅以上，顏色採橘黃色。格式請參見**附錄二**。

貳、書名頁

書名頁內容與封面相同，書名頁不加頁碼。裝訂時，書名頁前加一頁空白頁。

參、授權頁

請於本校圖書館「電子學位論文服務網站」(<http://etds.lib.tku.edu.tw/main/index>)上進行論文提交，在系辦審核通過後，請列印出學位論文授權書並簽名，影本裝訂於紙本論文內，正本交予圖書館。

肆、論文口試委員會簽核表

論文口試委員會簽核表須經由學位考試委員、指導教授簽名後附在學位論文內，格式請參見**附錄三**。

伍、謝誌

凡對研究曾提供協助之人或機構，作者都可在謝誌中表達感謝之意。「謝誌」的標題使用20pt標楷體，並於上、下方各空一行(1.5x12pt)後鍵入內容。

陸、摘要

論文內次頁依次應裝訂「中、英文論文提要」，其內容宜依研究目的、文獻、研究方法、研究內容及研究結果等使用五〇〇字至一〇〇〇字。中英文提要格式參見附錄四及附錄五，最新表格下載請至淡江大學教務處註冊課務發展中心→表格下載(成績)→淡江大學研究生中文論文提要 ATRX-Q03-001-FM030/淡江大學研究生英文論文提要 ATRX-Q03-001-FM031，附件僅供參考。

柒、目次

除封面、書名頁、授權書、口試委員簽核表外，其餘各項皆需列入目次中，並於目次中載明起始頁數，其中有關論文主體部分，僅於目次中列出章與節兩層即可。

「目次」的標題使用 20pt 標楷體，並於上、下方各空一行(1.5x12pt)後鍵入目次內容。格式請參見附錄六。

捌、表次

所有在論文中出現過的表，均應於表次中記載表的標題及其起始頁數。若表的數量不多，表次可與圖次合併稱「表圖次」。

「表次」的標題使用 20pt 標楷體，並於上、下方各空一行後鍵入表次內容。

玖、圖次

所有在論文中出現的圖，均應於圖次中記載各個圖的名稱及其起始頁數。若圖的數量不多，可與表次合併稱「表圖次」。

「圖次」或「表圖次」的標題使用 20pt 標楷體，並於上、下方各空一行後鍵入圖次內容。

拾、論文主體

一、章

論文正文主要由章所構成。各章均應另起新頁，加入頁碼。論文採雙面印刷方式，同時各章需以奇數頁作為起始頁。此外，章之標題均不得有標點或英譯對照，並至少於該頁加入一空白行(1.5x12pt)後，開始鍵入。

標題應置於中央，下方鍵入一空行(1.5x12pt)，字體使用 20pt 標楷體。如果標題太長，可依文意將其分為數行編排。例如：

Chapter 1

INTRODUCTION

第二章 文獻探討

若該章之標題太長時，則分為兩行置中排列。例如：

第二章 臺北市資訊科技融入教學評鑑準則發展 之研究

二、節

章由節所構成，各節應有其標題。節標題應居於該行之中央，並於其上方空一行(1.5x12pt)、下方不空行，字體使用 18pt 標楷體。同時，節標題不得於一頁之最底部，節標題下方至少應有一行文字，否則應將該節標題移至次頁。節標題不得有標點或英譯對照。

三、節以下的階層

節之下通常又可分為數層。其段落號碼的標寫格式如下。「壹、」與「一、」之子標題的字體使用 16pt 標楷體；「(一)」該層字體使用 14pt 標楷體。

壹、X X X X X

一、X X X X X

(一) X X X X X

1. X X X X X

(1) X X X X X

⊕ X X X X X

若標題文字超過一行，換行時，第二行對齊自編號後的文字開始。如遇到節以下不分階層之分類，則以一、二、三、...開始，而不用壹、貳、參、...。例如：在第一章第二節之研究目的，其內容提及目的一、目的二、.....等。

參、參考文獻

論文中所有引證的文獻，皆需在論文末列出詳細的參考書單，供讀者進一步查閱，故參考文獻是論文中重要且不可缺少的一部份。

參考文獻中應包含的項目須力求完整，同時通篇體例一致。對此，本所參考「美國心理學會」(American Psychological Association, APA)於 2019 年 12 月所出版之《美國心理學會出版手冊》(第七版)之規定，以及林雍智編著之《教育學門論文寫作格式指引：APA 格式第七版之應用 = Guidebook of academic

writing format in education discipline : application of APA 7th edition》。

參考文獻需分中英文撰寫，中文部分在先(含日文、韓文等)，英文部分在後(含法文、德文等)，同時中文部份依姓名筆畫進行排序，英文部份依姓氏字首之字母順序進行排序。「參考文獻」的標題使用 20pt 標楷體，以置中、粗體方式撰寫(英文則以首字母大寫、粗體、置中方式)，並於其上、下方各空一行後(1.5x12pt)，依序鍵入參考文獻內容，並且每一筆文獻的第一行靠左對齊、第二行以後均縮排(約 2 字元)。

肆、附錄

「附錄」是讓寫作者呈現一些放在本文中可能不太適合，或是會讓讀這分心、離題的相關資料，不過這些資料卻有益於讀者對文章有更完整的瞭解。此時這些資料即可列於附錄，例如問卷內容、訪談紀錄、統計數據、……等。若附錄僅有一項時，不需編號，若超過一個以上，則以一、二、三、……等進行編號以資識別。「附錄」的標題使用 12pt 標楷體置於版面頂端左側、並於下方空一行後(1.5x12pt) 鍵入附錄內容。

第三章 論文（或技術報告）寫作格式

第一節 引註與標點符號

壹、引文

論文寫作中，為強化本文的論述，常引用他人的著述作為本文立論的基礎。原則上，直接引用的文字無論是文字、標點符號，皆應與原文相同，同時應譯為中文，並註明引文的出處來源。

貳、出處

不論是改寫或是直接引用原作者的資料，都必須將資料來源標明清楚，尤其學位論文屬於學術性著作，標明資料出處更是一篇論文中不可或缺的部分。歸納而言，標明資料出處至少具有以下幾點功能：(1)指出引述資料來源，供讀者參證；(2)顯示研究者言而有徵，具備嚴謹的研究態度；(3)遵守學術研究倫理，對他人的意見、研究成果或智慧成果不竊為己有。

引文出處的寫法除參考本文論文撰寫規範之規定外，餘參考《美國心理學會出版手冊：第七版》以及林雍智編著之《教育學門論文寫作格式指引：APA 格式第七版之應用= Guidebook of academic writing format in education discipline : application of APA 7th edition》。

參、統一用字、統一用語與標點符號

論文中的字詞與標點符號均採法律統一用字、統一用語與新式標點符號。如「」用於平常引號；『』用於引號中的引號；《》用於書名，〈〉用於篇名或論文名。其他詳細用法如下。

表 2-1-1

統一用字

用 字 舉 例	統一用字	曾見用字	說 明
公布、分布、頒布。	布	佈	
徵兵、徵稅、稽徵。	徵	征	
部分、身分。	分	份	
帳、帳目、帳戶。	帳	賬	
韭菜。	韭	韭	
礦、礦物、礦藏。	礦	鑛	
釐訂、釐定。	釐	厘	
使館、領館、圖書館。	館	館	
穀、穀物。	穀	谷	
行蹤、失蹤。	蹤	踪	
妨礙、障礙、阻礙。	礙		
贖餘。	贖	剩	
占、占有、獨占。	占	佔	
抵觸。	抵	抵	
雇員、雇主、雇工。	雇	僱	名詞用「雇」。
僱、僱用、聘僱。	僱	雇	動詞用「僱」。
贓物。	贓	贓	
黏貼。	黏	粘	
策劃、規劃、擘劃。	劃	畫	動詞用「劃」。
計畫。	畫	劃	名詞用「畫」。
並。	並	并	連接詞
聲請。	聲	申	對法院用「聲請」。

(續下頁)

用 字 舉 例	統一用字	曾見用字	說 明
申請。	申	聲	對行政機關用「申請」。
關於、對於。	於	于	
給與。	與	予	給與實物。
給予、授予。	予	與	給予名位、榮譽等抽象事項。
紀錄。	紀	記	名詞用「紀錄」。
記錄。	記	紀	動詞用「記錄」。
事蹟、史蹟、遺蹟。	蹟	跡	
蹤跡。	跡	蹟	
糧食。	糧	糧	
蒐集。	蒐	搜	
菸葉、菸酒。	菸	煙	
儘先、儘量。	儘	盡	
麻類、亞麻。	麻	蔴	
電表、水表。	表	錶	
擦刮。	刮	括	
拆除。	拆	撤	
磷、硫化磷。	磷	磷	
貫徹。	徹	澈	
澈底。	澈	徹	
祇。	祇	只	副詞

表 2-1-2

統一用語

統一用語	說明
「設」機關	如：「教育部組織法」第四條：「教育部設左列各司、處、室……」。
「置」人員	如：「司法院組織法」第九條：「司法院置秘書長一人，特任，……」。
「第九十八條」	不寫為：「第九八條」。
「第一百條」	不寫為：「第一〇〇條」。
「第一百十八條」	不寫為：「第一百『一』十八條」。
「自公布日施行」	不寫為：「自公『佈』『之』日施行」。
「處」五年以下有期徒刑	自由刑之處分，用「處」，不用「科」。
「科」五千元以下罰金	罰金用「科」不用「處」。且不寫為：「科五千元以下『之』罰金」。
「處」五千元以下罰鍰	罰鍰用「處」不用「科」。且不寫為：「處五千元以下『之』罰鍰」。
準用「第〇條」之規定	法律條文中，引用本法其他條文時，不寫「『本法』第〇條」，而逕書「第〇條」。又如：「違反第二十條規定者，科五千元以下罰金」。
「第二項」之未遂犯罰之	法律條文中，引用本條其他各項規定時，不寫「『本條』第〇項」，而逕書「第〇項」。如刑法第三十七條第四項「依第一項宣告褫奪公權者，自裁判確定時發生效力。」
「制定」與「訂定」	法律之創制，用「制定」；行政命令之制作，如「訂定」。
「製定」、「製作」	書、表、證照、冊、據等，公文書之製成用「製定」或「製作」，即用「製」不用「制」。
「一、二、三、四、五、六、七、八、九、十、百、千」	法律條文中之序數不用大寫，即不寫為：「壹、貳、參、肆、伍、陸、柒、捌、玖、拾、佰、仟」。
「零、萬」	法律條文中之數字「零、萬」不寫為：「〇、万」。

表 2-1-3

標點符號

符號	名稱	用 法	舉 例
。	句號	用在一個意義完整文句的後面。	公告○○商店負責人張三營業地址變更。
，	點號	用在文句中要讀斷的地方。	本工程起點為仁愛路，終點為……
、	頓號	用在連用的單字、詞語、短句的中間。	1.建、什、田、旱等地目…… 2.河川地、耕地、特種林地等…… 3.不求報償、沒有保留、不計代價……
:	冒號	用在有下列情形的文句後面： 一、下文有列舉的人、事、物、時。 二、下文是引語時。 三、標題。 四、稱呼。	1.使用電話範圍如次： (1)……(2)…… 2.接行政院函： 3.主旨： 4.○○部長：
?	問號	用在發問或懷疑文句的後面。	1.本要點何時開始正式實施為宜？ 2.此項計畫的可行性如何？ 1.又怎能達成這為民造福的要求！
!	驚歎號	用在表示感歎、命令、請求、勸勉等文句的後面。	2.……希照辦！ 3.請鑒核！ 4.來努力創造我們共同的事業、共同的榮譽！

(續下頁)

符號	名稱	用法	舉例
「」『』	引號	用在下列文句的後面，(先用單引，後用雙引)： 一、引用他人的詞句。 二、特別著重的詞句。	1.總統說：「天下只有能負責的人，才能有擔當」。 2.所謂「效率觀念」已為我們所接納。
—	破折號	表示下文語意有轉折或下文對上文的註釋。	1.各級人員一律停止休假—即使已奉准有案的，也一律撤銷。 2.政府就好比是一部機器—一部為民服務的機器。
.....	刪節號	用在文句有省略或表示文意未完的地方。	憲法第五十八條規定，應將提出立法院的法律案、預算案.....提出於行政院會議。
()	夾註號	在文句內要補充意思或註釋時用的。	1.公文結構，採用「主旨」「說明」「辦法」(簽呈為「擬辦」)三段式。 2.臺灣光復節(十月二十五日)應舉行慶祝儀式。

第二節 表與圖

壹、編號

表與圖均應分別編號，以方便提及與說明。不要使用「如下表所示」或「如下頁之圖所示」等文字，因為排版後的表或圖不一定出現在所提及的下面或次頁。正確的提及方式為「如表 2-2-1 所示」或「如圖 2-2-1 所示」等。

表與圖的編號採分章方式。表與圖編號的字體為阿拉伯數字。英文表與圖的編號後得加上句點（大寫羅馬數字編號不在此限），但中文不加。例如

Table 2-1 This is a sample Table.

Figure 2-1 This Figure is for your reference.

表 2-1 中文表之標題後不加句點

圖 2-1 中文圖名後也不加句點

若一個圖包括數個子圖時，各子圖可用(a)、(b)、(c)....等方式予以編號區分。

貳、標題

每個表與圖均應有一個簡潔的標題(caption)。標題不得使用縮寫。表與圖的標題採用與本文相同的字型——標楷體字型。英文的表標題後可加也可不加句點，但英文的圖標題後必須加上句點。中文的表與圖之標題後不加任何標點符號。

表標題的排列方式為表上方置左；圖標題的排列方式為圖下方置左，例如表 2-2-1 及圖 2-2-1 所示。

表 2-2-1

子公司成長

	第一季	第二季	第三季	第四季
台北	20.4	27.4	90	20.4
台中	30.6	38.6	34.6	31.6
台南	45.9	46.9	45	43.9



圖 2-2-1 每季累計金額

圖或表之標題長度以不超過該圖（或表）之寬度為原則，若標題須超過一行者，則第二行自表或圖標題的第一個字排列，如圖 2-2-2 所示。

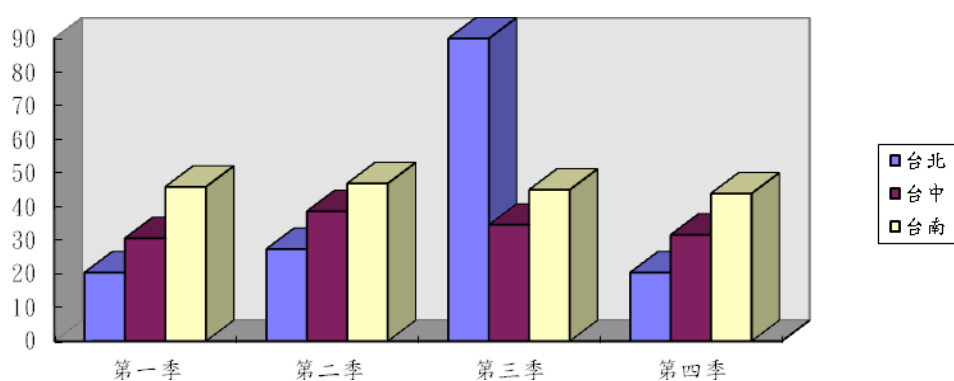

圖 2-2-2 每季累計金額—圖或表之標題長度以不超過該圖(或表)

之寬度為原則，若標題須超過一行者，採此例。

參、位置

表與圖應置於第一次提及之當頁的下方。若頁下方沒有足夠的空間可容納，則應置於次一頁的上方。若同一頁的上方或下方有兩個以上的表或圖，則應按其出現的順序依序排列。佔半頁以上的表或圖應單獨放在一頁，並置於當頁的中央位置。未滿半頁的表或圖，與本文共同放在一頁。表與圖以向版面中央對齊為原則，並且上、下方、本文或其他圖表各空一行。

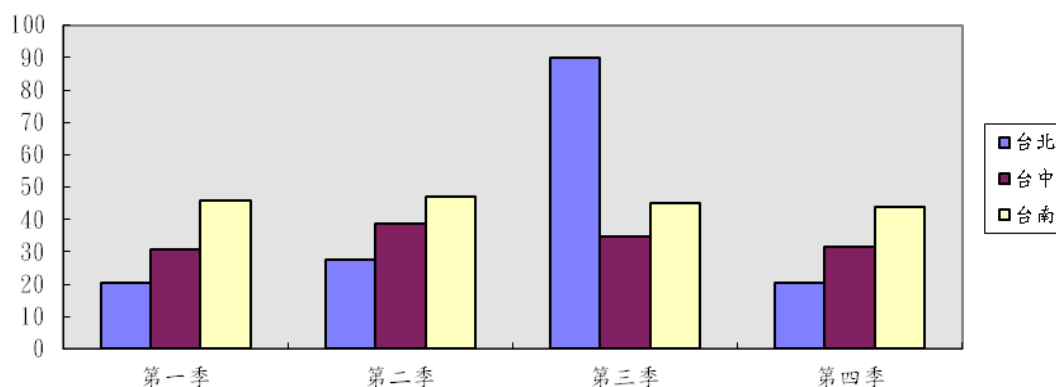
肆、大小

表與圖的長度超過縱長，則可將其分為數頁編排。表格如跨頁，在本頁註記、資料來源等之後右下角加註(續下頁)，英文則加註(continued)。若表或圖過大，且不適合分為數頁編排，則可用折頁的方式處理，或以較小之字形如 10pt、9pt 等處理(原應為 12pt)。

伍、表格製作

資料繪製成表格，一方面可以節省空間，另一方面可方便資料的比較，所以太簡單的資料無需繪製成表格。繪製表格時，應把握下列原則：(1)呈現在表格中的資料，更能顯現某種一致趨勢或特殊事例；(2)必須進行比較的資料，以上下對照而非左右對照方式呈現；(3)表格的安排，能使讀者易於掌握重要的資料；(4)且通常文字解釋先於表格。

一、中文表格標題的格式

標題置於表格之上（靠左對齊），分兩列，第一列是標號，第二列是題目，題目為**粗體**。表格如跨頁，在本頁註記、資料來源等之後右下角加註（續下頁），且不必劃橫線。

例 如：

表 1-1-1

高職教師對組織承諾之認同情形

例 如：

表 1-1-1

高職教師對組織承諾之認同情形

(續下頁)

二、英文表格標題的格式

標題置於表格之上（靠左對齊），分兩列，第一列是標號，第二列是題目，題目為**斜體**。表格如跨頁，在本頁註記、資料來源等之後右下角加註(continued)。

例 如：

Table 1-1-1

Error Rates of Older and Younger Groups

例 如：

Table 1-1-1

Error Rates of Older and Younger Groups

(continued)

三、中英文表格內容的格式

- (一) 格內如無適當的資料，以空白方式處理；
- (二) 格內如有資料，但無需列出，則劃上“—”號；
- (三) 相關係數列聯表的對角線一律劃上“—”號；
- (四) 列數可酌予增加，但行數愈少愈好；
- (五) 同一行的小數位的數目要一致；
- (六) 文字靠左對齊，數字靠個位數對齊為原則；
- (七) 表格的內文可採用「單行間距」、「1.5 倍行高」、「2 倍行高」；
- (八) 表格內不畫縱向（垂直）線，表個中的每一個個子也勿再用格線圍繞（如此會形成表中有表）；
- (九) 表格的最後底線不必加粗，勿用網底去做單純的裝飾，若有需要特別強調某一格位，應在註記處加註說明。

四、中文表格註記的格式

- (一) 於表格下方靠左對齊第一個字起，第一項寫總表的註解（含定義），如：
本資料係由九位評審依五等第計分法...，資料來源：...；
- (二) 第二項另起一列寫特定行或列的註解，如：n1 = 25. n2 = 32.；
- (三) 第三項另起一列寫機率的註解，如：* $p < .05$. ** $p < .01$. *** $p < .001$.；一般屬於雙側檢定（two-tailed test），但如同一表格內有單側（one-tailed）及雙側檢定時，則可用*註解雙側而用+註解單側檢定，如：* $p < .05$.（雙側）+ $p < .01$.（單側）。
- (四) 如無註解，直接寫資料來源；如無註解與資料來源，則直接寫機率的註解（不必寫註）。

五、英文表格註記的格式

- (一) 與中文格式原則相同，但以英文敘述，第一項為 Note.；
- (二) 第二項為 n1 = 20. n2 = 30.，...等；

(三) 第三項為 $*p < .05$. $**p < .01$. $***p < .001$. ° 一般屬於雙側檢定(two-tailed test)，但如同表格內有單側(one-tailed)及雙側檢定時，則可用*註解雙側而用+註解單側檢定，如： $*p < .05$, two-tailed. $+p < .01$, one-tailed. °

第三節 內文中的文獻引用

在引用之前，作者必須先找到要引用的完整參考文獻資料（即原作者的姓名、日期、題目與出處的完整參考文獻資料），引用文獻中又以作者人數有不同的寫作方式，包含：作者為一人、作者為兩人、作者在三人以上、作者為團隊或機關單位，以及引用同作者多筆文獻。

在內文中的引用主要有以下兩種方式：

壹、括號內引用

括號內引用係指直接引用研究的結果或論點，並將作者之姓與日期呈現在文中句子最後的括號內。

中文文獻寫出作者姓名的全名，並用括弧中加入西元日期及全形逗號；英文文獻寫出作者姓氏，並用括弧中加入出版或發表年代及半形逗號，且在逗號與年代中間空一格區隔。以下為舉例：

文中也指出了……（黃月純，2020）。

The study ...(Jones & Klenow, 2011).

貳、敘述性引用

敘述性引用通常用於行文的據守或句子中，引用作者姓名與年代，並成為句子的一部份。以下為舉例：

黃月純（2020）認為……。

Jones and Klenow (2011) propose ...

表 3-2-1

基本內文文獻引用款式

作者人數	括號內引用	敘述性引用
一位作者	（黃月純，2020）	黃月純（2020）
	（Weick, 2009）	Weick (2009)
二位作者	（張世慧、藍瑋琛 2018）	張世慧與藍瑋琛（2018）
	（Hargreaves & O'Connor 2018）	Hargreaves and O'Connor (2018)
三位作者	（洪儷瑜等人，2019）	洪儷瑜等人（2019）

以上	(Moulthrop et al., 2006)	Moulthrop et al. (2006)
團體或機關單位首次引用	(行政院教育改革審議委員會〔行政院教改會〕, 1998)。 (Centers for Disease Control and Prevention [CDC], 2018)	行政院教育改革審議委員會(行政院教改會, 1998)。 Centers for Disease Control and Prevention (CDC, 2018)
團體或機關單位第二次後飲用	(行政院教改會, 1998) (CDC, 2018)	行政院教改會(1998) The CDC (2018)
沒有縮寫的團體作者	(財團法人高雄市三塊厝興德團, 2020) (Stanford University, 2020)	財團法人高雄市三塊厝興德團(2020) Stanford University (2020)
同作者使用多筆文獻	(吳清山, 2005, 2010, 2016) (Hoy, 2007, 2009) (Carraway et al., 2013, 2014, 2019)	吳清山(2005, 2010, 2016) Hoy (2007, 2009) Carraway et al. (2013, 2014, 2019)

參、其他引用規定

一、直接引用參考文獻的內文

寫作者在內文中引用參考文獻的內容文字時(包含寫作者引用自己已發表過的文章),宜根據寫作的脈絡,將該內容敘述彙整或改編為自己的話呈現,最後再加註上文獻來源。此種寫法會比直接引用參考文獻內的文字更能符合文章主題與脈絡。

不過,有時在完整表達一個概念時,也會有直接引用參考文獻內容之需要,在直接引用上,除了必須在引文中適當利用「括號內引用」或「敘述性引用」著名該文獻的作者與年代外,還需正確註記引文在原始作品中出現的頁碼範圍。頁碼若為單頁,中文使用「頁 x」、英文使用「p. x」;若為多頁以上,中文使用「xx-xx 頁」、英文使用「pp. xx-xx」。

引文若在 40 字以內,可視為「短引文」,使用上、下引號在文章段落中標示

出，再於該引文的適當處，使用「括號內引用」或「敘述性引用」加註文獻的來源。

引文長度若超過 40 字，就視為「區塊引文」，應另外開一個區塊明示出引文、須從左側縮排兩字元（約 0.5 寸）、中文字無須加粗體及英文字無須加斜體、最後應加注該引文在原始文獻中出現的頁碼、引注至頁碼處做總結及頁碼後不再加句點。以下為舉例：

吳清山（2020）再闡述教育 111 的定義與內涵時指出：

教育 111，是一種教育想像和實踐，他根據於古今中外教育家的教育觀淬鍊而成，提供教育發展的思考方向和教育政策的施政重點，其內涵包含一校一特色、一生一專長、一個都不少。（頁 9）

二、作者未知或未標明作者，及作者為無名氏時的引用

作者未知或為標明作者，參考以下表 3-3-1。作者為無名氏時，中文以「無名氏」，英文以「Anonymous」當為作者。

表 3-3-1

基本內文文獻引用款式

類別	作者為之或未標明作者
文章	將引用文章的篇名當作作者，在文中，中文用粗體顯示、英文用斜體，在括號中，中文用「」、英文用“ ”顯示。 領導效能 （1995） （「 領導效能 」，1995） <i>Education Leadership</i> (1994) (“ Education Leadership, ” 1994)
書籍	將引用書名當作作者，在文中，中文用粗體顯示，英文用斜體且每個字字首大寫，在括號中，中文用「」、英文用“ ”顯示。 書名 （1990） （「 書名 」，1990） Interpersonal Skills (2019) (“ Interpersonal Skills, ” 2019)

第四節 排版與印刷

壹、打字或印刷

論文應以電腦打字排版，力求字跡整潔乾淨，切勿選擇過於花俏的字體。點陣印表機印出來的字不夠精細，因此最好用品質較佳的雷射印表機。列印時要採單面列印（紙的反面絕不能移做任何用途），但未來論文印製時採雙面印刷。建議使用微軟(Microsoft) WinWord 版本不限。當使用 WinWord 時，請先用滑鼠在「檔案」選擇「版面設定」，依照本章所述之規格，將「邊界」及「紙張大小」鍵入設定即可。

貳、紙張及設定

報告的紙張以 A4(21 公分×29.7 公分)縱向、80 磅為原則，限用白色。若使用噴墨印表機時，儘量勿使用可擦拭的紙，否則容易污損紙面。

參、縮排

一般文稿均於各段的開頭採縮格編排。中文字以縮兩個中文字為原則，英文則以縮四個英文字母為原則。若引文自成一段落，則必須自左緣縮進四個中文字、英文字體為八個字母。在 WinWord 裡，縮排之設定可於「格式」選擇「段落」後依本規範之說明設定。

肆、字型

在論文或報告中，阿拉伯數字及英文字母等，一律使用新羅馬字型(Times New Roman)，有以下三種字體：

Roman	<i>Roman</i>	Roman
新羅馬	斜體字	粗體

而使用之中文字型則與本規範相同一標楷體。

另有關半形與全型字部分，凡中文內容所使用到的標點符號（含括弧）一律

使用全型；凡英文內文所使用的標點符號（含括弧）則使用半型。至於阿拉伯數字則不論中英文，皆採用半型。

在論文或報告中，本文之字型大小以 12pt(point)為原則。若有需要，圖、表及附錄內的文字、數字得略小於 12pt。章的標題應使用 20pt 之字型，節的標題應使用 18pt 之字型。字型與大小，可於「檔案」選擇「版面設定」之「字元」下預先設定。

伍、字距

中文字距以不超過中文字寬的 1/10 為原則，以此原則可達到最佳排版效果。以 WinWord 而言，每行約可打 34 至 35 個字。必要時於 WinWord 之快速鍵選擇左右對齊，以增進版面美觀。字距之設定可於「格式」選擇「字型」後，再選擇「字元間距」依本規範之說明設定。

陸、行距

行距是指兩行文字的距離。中文單行距為字高的 1.5 倍，以 WinWord 而言，一頁約可排版 25 至 30 行左右。使用 WinWord 處理時可於工具列中選擇「格式」、「段落」後，再設定「行距」為「1.5 行高」。

此外，內文（12 號標楷體的文字部份）若有兩段以上，第二段起，其段落距離應設定為「與前段距 6pt，與後段距離為 0 pt」。至於參考文獻之行距得略小於 1.5 倍行高，且段落距離不受此限。

柒、邊界空白

每頁論文版面應考慮精裝修邊，故左右側邊緣皆應空 3.17 公分以供裝訂，上側邊緣應空 2.5 公分，下側邊緣應空 2.75 公分。使用 WinWord 時，可在「檔案」選擇「版面設定」之「邊界」，並如圖 3-3 規定之邊界尺寸，分別設定上、下、左、右四邊之邊界即可。另同時於「與頁緣距離」處將頁碼與頁緣之距離設定：「頁尾」鍵入"1.75cm"。



圖 3-3-1 邊緣空白範例

捌、頁碼

論文除「書名頁」、「授權書」、「論文口試委員簽核表」，自「謝誌」起均應於每頁的下方中央編排頁碼。

頁碼應置於下側距離紙張邊緣至少 1.75 公分處。論文之篇前部份應以小寫羅馬數字，即 i、ii、iii、iv 等標示；本文及篇後部份應以阿拉伯數字編排。頁碼本身前後不再加任何符號（例如：不可用"page" 或 -1-，僅以 1 表示即可）。頁碼無論是篇前或本文，一律使用半形、10pt 之 Times New Roman 字。

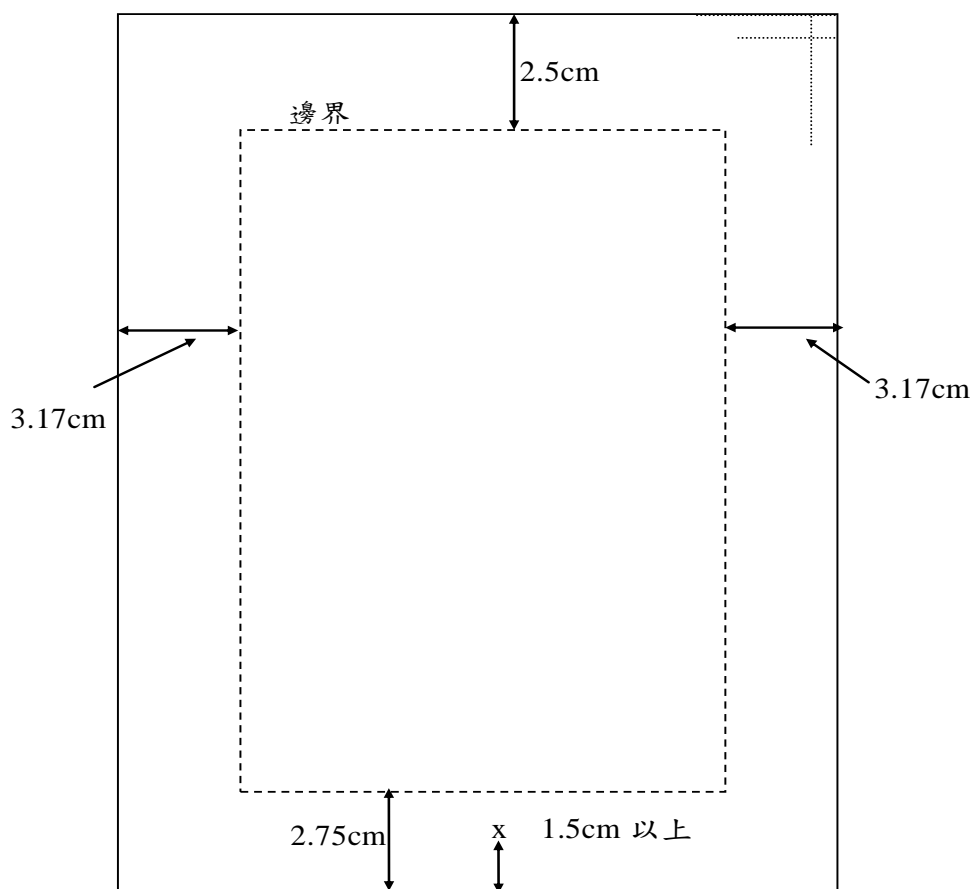
參考文獻格式

(以下參考文獻格式擷取自林雍智教授編輯之 APA 格式第七版)

APA 出版手冊把參考文獻分為(1)期刊、雜誌類；(2)書籍、書的一章；(3)會議報告；(4)學位論文；(5)評論類；(6)未出版和非正式出版的作品(7)資料檔、軟體、測量工具、測驗、儀器設備與行動電話應用軟體(APP)類(8)法規類(9)影音媒體類等九類，每一類文獻的格式均不同，其重要者條列及舉例說明如下。

於第七版手冊中，有關於參考文獻格式方面有以下重要修改規定：(1)不需列出版者的所在地；(2)若文獻有3位以上作者，在文中引註時，僅列出首位作者，並以「et al.」結尾即可；(3)在文末參考文獻，若一篇文章有多位作者，最多可列出20位，不再以7位為上限；(4)DOI以網址的形式呈現；(5)引用網站時，除非列出檢索日期是必要的，否則不需再加「Retrieved from」，改成斜體的網頁名稱；(6)新增社群媒體的引用規則；(7)需使用中性、無歧視、精確的用詞取代單一用詞；(8)針對不同文獻，新增不同規範。

第一節 文獻排列順序

中文文獻排列順序，均以作者「姓氏」的筆畫由少至多進行排序，若姓氏相同，則比較作者「名」的首字筆畫順序。英文文獻依作者姓氏字母(A、B、C)順序排列，若姓氏字母相同，依作者名字的字母順序排列。

- (1) 依作者姓氏筆畫順序由少至多列出。

範例：

王如哲 (2009)。

湯堯、成群豪、楊明宗 (2006)。

Hargreaves A., O'Connor M.T. (2018).

Weick, K. E. (2009).

- (2) 同一作者有兩筆以上的文獻時，依年代先後順序列出。

範例：

顏國樑 (2010)。

顏國樑 (2014)。

Simon, H. A. (1996).

Simon, H. A. (2013).

- (3) 只有一位作者的文獻，永遠排在多位作者之前。

範例：

吳清山 (2018)。

吳清山、劉春榮、林天祐、陳明終 (1999)。

Leithwood, K. (1991).

Leithwood, K., & Seashore-Louis, K. (2012).

- (4) 當有多位作者，且第一作者相同時，依第二、第三及以後作者之姓氏筆畫順序排列。

範例：

楊思偉、李咏吟、高新建、黃淑馨、李振賢、陳盛賢 (2005)。

楊思偉、高新建、陳木金、魯先華、何金針、張淑姬 (2007)。

Murphy, J F., & Meyers, C. V. (2007).

Murphy, J F., & Tobin, K. J. (2011).

- (5) 相同作者且相同年代，但文章名稱不同時，中文文獻以文章發表先後順序，分別在年代後加註 a、b、c……，再依序列出。英文文獻則依篇名或書名字母順序排列（去除 A、The 等冠詞之後），並於年代後方加註 a、b、c 等做為註記。

範例：

潘慧玲、洪詠善 (2018a)。

潘慧玲、洪永善 (2018b)。

Razik, T. A. & Lin, T. -Y. (1990a). Fundamental concepts ...

Razik, T. A. & Lin, T. -Y. (1990b). Human relations ...

- (6) 作者為團體或機關單位時，以團體全名做為比較基礎；當作者為機關單位的附屬團體時，全名以「主機關先，附屬團體後」呈現。

範例：

大學入學考試中心考試服務處 (2020)。

高雄市政府文化局 (2019)。

教育部統計處 (2020)。

American Association of Colleges for Teacher Education, Japan-US Teacher Education Consortium. (2018).

第二節 參考文獻格式與範例

壹、期刊、雜誌類

一、中文期刊格式

(一) 作者為一人 (單著) 的期刊

作者 (年代) 文章名稱。期刊名稱，卷 (期) 別，頁碼。

卯靜儒 (2012) 找最大公約數？高中歷史教科書編寫與審查互動過程分析。當代教育研究，20 (1)，83-122。

(二) 作者為二人的期刊

作者 1、作者 2 (年代) 文章名稱。期刊名稱，卷 (期) 別，頁碼。

黃旭鈞、陳建志 (2019)。社會網絡分析應用在初任校長導入方案對校長專業發展成效分析之研究。教育與心理研究，42 (2)，31-53。http://doi.org/dzfn

(三) 作者為三人的期刊

作者 1、作者 2、作者 3 (年代)。文章名稱。期刊名稱，卷 (期) 別，頁碼。

林昭宇、吳可文、林敏智 (2012)。數位原住民擬世界的現實價值：視覺藝術的教學革新。美育雙月刊，188，89-96。

【說明：在內文中的文獻引用。應寫成：林昭宇等人 (2012) 或 (林昭宇等人，2012)。】

(四) 外文文章改成中文期刊

作者 1、作者 2 (年代)。原文文章名稱 [中譯文章稱]。期刊名稱，卷 (期) 別，頁碼。

田村知子、本間学 (2014)。カリキュラムマネジメントの実践分析方法の開発と評価〔課程經營實踐分析方法之發展與評鑑〕。カリキュラム研究，23，43-55。https://doi.org/10.18981/jscs.23.0_43

(五) 文章已獲同意刊登，但尚未出版的期刊

作者 (印製中)。文章名稱。期刊名稱。

吳清山、王令宜、林雍智 (印製中)。校長素導向領導的概念分析與實踐之研究。教育研究月刊。

二、英文期刊格式

(一) 一位作者的英文期刊

Author, A. A., (Year). Title of article. *Title of Periodical*, xx(xx), xx-xx.
https://doi.org/...

(二) 有 DOI，作者為 20 人以下的英文期刊

Author, A. A., & Author, B. B. (Year). Title of article. *Title of Periodical*, xx(xx), xx-xx. https://doi.org...

Tsirkas, K., Chytiri, A.-P., & Bouranta, N. (2020). The gap in soft skills perceptions: A dyadic analysis. *Education + Training*, 62(4), 357-377.
https://doi.org/10.1108/ET-03-2019-0060

(三) 有 DOI，作者在 21 人以上的英文期刊

Author, A. A., Author, B. B., Author, C. C., Author, D. D., Author, E. E., Author, F. F... Author, Z. Z. (Year). Title of article. *Title of Periodical*, x.x(xx), xx-xx.
https://doi.org...

Nath, A. P. Ritchie, S. C., Grinberg, N. F. Tang, H. H., Huang, Q. Q., Teo, S. M., Ahola-Olli, A. V., Wurtz, P. Havulinna, A. S., Santalahti, K., Pitkanen, N. Lchtimaki, T., Kahonen, M., Lyytikainen, L. P., Raitoharju, E., Seppala, 1., Sarin, A. P., Ripatti, S., Palotie, A., ... Inouye, M. (2019). Multivariate genome-wide association analysis of a cytokine network reveals variants with widespread immune, hematological, and cardiometabolic pleiotropy. *American Journal of Human Genetics*, 105(6), 1076-1090.

<https://doi.org/10.1016/j.ajhg.2019.10.001>

(四) 非以英文撰寫的期刊(主要寫法和英文期刊格式相同,但需在文章標題後加註英譯之標題名稱)

Bressoux, P. (2001). Réflexions sur l' effet-maître et l' étude des pratiques enseignantes. [Reflections on the master effect and the study of teaching practices]. *Les Dossiers des Sciences de l'éducation*, 5, 35-52.

【說明:此文獻為以「法文」撰寫的期刊論文。】

(五) 作者為個人與機關團體(文章若有 OI, 即需加上)

Author, A. A., & the members of Group. (Year). Title of article. *Title of Periodical*, xx(xx), xx-xx.<https://doi.org/...>

【說明:列出參考文獻時,在團體名稱前要加上「the members of」】

(六) 文章有 DOI, 有外審制度並同步發行書面、電子版之期刊

Author, A. A., Author, B. B., & Author, C. C. (Year). Title of article. *Title of Periodical*. Advance online publication. <https://doi.org/...>

Sizemorc, R. C., & Zaman, M. S. (2020). Fbola virus and SARS-Cov-2: Similarities and differences. *Journal of Health and Social Sciences*. Advance online publication. <https://doi.org/10.19204/2020/blvr4>

(七) 文章尚未正式發行

Author, A. A., Author, B. B., & Author, C. C. (in press). Title of article. *Title of Periodical*.

【說明:在內文中的文獻引用,應寫成:(Author,inss 或 Author(inpress))】

Abi-Rafeh, J., & Azzi, A. J. (in press). Emerging role of online virtual teaching resources for medical student education in plastic surgery: COVID-19 pandemic and beyond. *International Journal of Surgical Reconstruction*.

(八) 被翻譯後重新發行的期刊

Author, A. A. (Year). Title of article (B. B. Author & C. C. Author, Trans.), Title of

Periodical, xx(xx), xx-xx. <https://doi.org/...>

(九) 刊載於期刊的某個專題或特刊

Author, A. A. (Year). Title of article [Special section/issue]. *Title of Periodical*, xx(xx), xxx-xxx.

Makoni, M. (2019). Lots of talk, little progress [Africa in Fact]. *The journal of Good Governance Africa*, 50, 50-53.

【說明頁碼應撰寫該文章的頁碼,而不是整個專題或特刊的頁碼。】

三、中文雜誌、報紙文章格式

(一) 紙本雜誌文章

作者(年、月)。文章名稱。**雜誌名稱**，卷(期)別，頁碼。

賓靜蓀(2020年5月)。一場疫情推動教育界加快數位轉型。**親子天下**，114，94-95。

【說明：本文獻在內文中的引用方式為賓靜蓀(2020)或(賓靜蓀,2020)。】

(二) 線上雜誌文章

作者(年、月、日)。文章名稱。**雜誌名稱**。URL。

程遠茜(2018,3月1日)。公辦公營實驗學校的一天 北市和平實小：從零打造芬蘭式主題教學。**親子天下**。https://www.parenting.com.tw/article/5076333-公辦公營實驗學校的一天 北市和平實小：從零打造芬蘭式主題教學/

【說明：本文獻在內文中的引用方式為程遠茜(2018)或(程遠茜,2018)。】

(三) 報紙文章(含紙本與線上報紙)

作者(年、月、日)。文章名稱。**報紙名稱**。版次或網址。

郭琇真、江婉儀(2020,6月14日)。4千雙手植樹 為地球降溫。**聯合報**，1版。

阮筱琪(2020,5月29日)。北市小學生運用AI設計機器人導覽校園。**國語**

日報。https://www.mdnkids.com/news/search_detail.asp?Serial=116565

【說明：報紙名稱後若無版次，使用句點「。」；若還有版次，則報紙名稱和版次中間，以逗點「，」間隔。】

四、英文雜誌、報紙文章格式

(一) 紙本雜誌之文章

Author, A. A., & Author, B. B. (Year, Month). Title of article. *Magazine Title*, xx(xx), xX-xx. 或

Author, A. A., & Author, B. B. (Year, Month Day). Title of article. *Magazine Title*, xx(xx),xx-xx.

Cherry-Paul, S., Cruz, C., & Ehrenworth, M. (2020, February). Making reading workshop work. *Educational Leadership*, 77(5), 38-43.

(二) 線上雜誌之文章

Author, A. A., & Author, B.B. (Year, Month Day). Title of article. Magazine Title. https://...

Newsome, M. (2020, June 23). More than 60 colleges hit with lawsuits as students demand tuition refunds. *Newsweek*.
https://www.newsweek.com/more-60-colleges-hit-lawsuits-students-demand-tuition-refunds-1512378

(三) 紙本報紙文章

Author,A.A. (Year, Month Day). Title of article. Newspaper Title, Page x.

Osaki, T. (2019, Apr. 2). Japan's next era to be named Reiwa. *The Japan Times*,1.

(四) 電子報 (線上)

Author, A. A. (Year, Month Day). Title of article. Newspaper Title. https://...

【說明：此處的「電子報」係指從報紙的網站引用之文章。引用自非報紙的網站，如新聞台網站上文章的格式，可參考本章「玖、影音媒體類」之「四、英

文線上媒體」中的格式引用範例。】

Adely, H. (2020, Apr. 23). 'No one to help me':Special education families struggle with coronavirus school closures. USA Today. <https://www.usatoday.com/story/news/education/2020/04/23/coronavirus-special-education-students-disability-school-closures/3008234001/>

(五) 線上期刊、報紙的評論專欄

Author, A.A. (Year, Month Day). Article title [Comment on the article “Title of article”]. Newspaper Title. <http://...>

範例：

Doward, J. (2020, Jun 28). Only 13% of UK working parents want to go back to “the old normal” [Comment on the article “Coronavirus live news: US cases pass 2.5m as Australia considers new lockdown inMelbourne”].The Guardian. <https://www.theguardian.com/world/2020/jun/28/only-13-of-uk-working-parents-want-to-go-back-to-the-old-normal>

貳、書籍、書的一章

表 XXXX

書籍類文獻格式原則

作者	年代/ 日期	題目	來源	
			出版商資訊	DOI 或 URL
作者或 作者 1、作者 2 或 團體名稱或編 者（編）或 編者 1、編者 2 （編）	（年 代）	書名或 書名（版次，卷數） 或 書名〔有聲書〕或 書名（編者 1 編） 或 書名（翻譯者 1 譯）	出版商名稱。 或 初版之出版商 名 稱；再版之出版 商名稱。	https://doi.org/ ... 或 https://...
Author, A.A., & Author, B. B. 或 Editor, C.C. (Ed.). 或 Editor, C.C., & Editor, D.D. (Eds.).	(Year)	Title of book. 或 Title of book (edition., Vol.). 或 Title of book(C. C. Editor, Ed.) 或 Title of book(T. Translator, Trans.).	Publisher Name First Publisher Name; Second Publisher Name.	https://doi.org/ ... 或 https://...

註：來源處若有 DOI 或 URL 即需加上。

一、中文書籍格式

（一）作者為一人（單著）的書

作者（年代）。書名。出版商名稱。

吳清山（2020）。教育 V 辭書。高等教育。<http://doi.org/10.3966/9789575113858>

（二）作者為二人以上（合著）的書

作者 1、作者 2 (年代)。書名。出版商名稱。

高家斌、白沛緹 (2011)。《**幼兒園經營管理：理論與實務**》。高等教育。

(三) 電子書或有聲書

作者 (年代)。書名 [電子書或有聲書]。出版商名稱。

高木直子 (2020)。《**媽媽的每一天：高木直子手忙腳亂日記**》(洪俞君、陳怡君譯)。大田。<http://booklook.morningstar.com.tw/pdf.aspx?bokno=0710129>

蔡惠芬 (著)、劉鵬菁 (繪) (2020)。《**病毒防疫繪本：我把病毒殺光光**》[有聲書]。人類文化。

【說明：若所閱讀的電子書、有聲書在內容上與紙本書籍完全一致，在引用時就不必特定註明所閱讀的是電子書或有聲書版本。但若與紙本書籍內容不同，或是重點在於電子書、有聲書的解說……等，就需註明。】

(四) 有編輯者編輯的書

編者 (編) (年代)。書名。出版商名稱。

翁福元、陳易芬 (編) (2019)。《**臺灣教育 2030**》。五南。

(五) 非以中文撰寫出版的書

作者 (年代)。書名 [中譯書名]。出版商名稱。

篠原清昭 (編) (2013)。《**教育のための法学：子ども・親の権利を守る教育法**》[用於教育的法學：守護孩子與家長權利的教育法]。ミネルヴァ。

Staupe, J. (1991). *Schulrecht von A-Z* [學校教育法從 A 到 Z]. Deutscher Taschenbuch Verlag.

이병진 (2003)。《**교육 리더십**》[教育領導]。학지사。

【說明：非以中文撰寫及出版的書，需要在原文書名後，增加方括號，並在方括號中加註中譯書名；出版商名稱則維持原文不變。】

(六) 翻譯為中文的翻譯書

作者 (年代)。書名 [翻譯者譯，版本]。譯本出版商名稱。(原著出版年：年

代)

佐藤學 (2019)。學習革命的願景：學習共同體的設計與實踐 [黃郁倫譯]。

天下文化。(原著出版年：1999)

【說明：內文文獻的引用為佐藤學 (1999/2019) 或 (佐藤學, 1999/2019)。

】Knight, G. R. (2020)。教育哲學導論 [簡成熙譯, 第4版]。五南。(原著出版年：2008)

【說明：此書為臺灣學者翻譯外國學者所著之第四版書籍。APA 格式第七版在翻譯書的寫法上，改為原作者在前、翻譯者列於書後方括號中的方式已和前版本有異。因此，在參考文獻排列順序上，也需依原作者之姓名的順序排列，例如將英文翻譯書按字母順序，依照出版或投稿單位的規定，排列於中文文獻前或後。】

Wagner, T. (2017)。未來之學校：テスト教育は限界か [未來的學校：考試教育已到了極限?][陳玉玲譯]。玉川大學出版部。(原著出版年：2014)

【說明：此書特別之處，在於該書的原著為英語，並由臺灣學者譯為日文後，在日本出版。由於參考文獻的寫作者閱讀的是這本日譯本而非英文原著，因此在引用上就應以日譯本為主。不過，引用該書時，會遇到原著英文書名 The Global Achievement Gap 與譯著書名之差異，此處應該引用日譯本書名，故應加註從日譯本中譯後之書名；譯者姓名置於加註中譯書名之後。】

(七) 再版的書、電子書或有聲書

作者 (年代)。書名 (編者或譯者姓名)[有聲書或電子書]。再版出版商名稱。

(原著出版年：年代)

盧千惠 (2019)。給孩子們的台灣歷史童話 (第2版)[有聲書]。玉山社。(原著出版年：2005)

Saint-Exupéry, A. (2020)。小王子 台語版 (蔡雅菁譯)[有聲書]。前衛。(原著出版年：1943)

【說明：內文文獻的引用為「作者 (原著出版年/再版年)」或「(作者, 原著

出版年／再版年)」。】

(八) 叢書中的其中一本

作者(年代)。書名。出版商名稱。

中華民國師範教育學會(編)(2019)。臺灣小學師範教育發展(師範專科學校篇):師範精神的延續。學富文化。

【說明:叢書中的單本書,在參考文獻中的寫法和單純書籍相同,但只需列入該書之書名,不需加入叢書(系列書)的書名。】

【說明:此書為〈臺灣師範教育史叢書:小學師資培育系列〉之其中一冊。】

(九) 辭典、詞庫或百科全書

作者或團體名(年代)。辭典、詞庫或百科全書書名·年、月、日,取自 URL
國語日報出版社(編)(2009)。新編國語日報辭典(修訂版)。國語日報。

柳書琴(編)(2019)。日治時期台灣現代文學辭典。聯經。

劍橋大學出版社(無日期)。劍橋詞典。2019年12月21日,取自 <https://dictionary.cambridge.org/zht/>

【說明:若線上參考文獻為持續更新的狀態,且版本還在發展中,此時在「年代」應註記為「無日期」,再於書名後,加上引用之年月日。】

(十) 選集(文集、詩選等)

編者(編)(年代)。選集書名。出版商名稱。

【說明:「年代」處為該選集出版的年代。】

KMP 編輯部(編)(2020)。人氣樂曲鋼琴獨奏樂譜精選集:紅蓮華/unlasting~I beg you。KMP。

田原(編譯)(2020)。金子美鈴詩選·印刻文學。

(十一) 宗教作品

經典名稱(年代)。出版商名稱。(網址)(原著出版年:年代)或

經典名稱(譯者+譯)(年代)。出版商名稱。或

經典名稱 (版本) (年代)。出版商名稱。(原著出版年：年代)

範例：

法華經 (賴永海編) (2012)。聯經。

古蘭經 (馬堅譯) (2002)。法赫德國王古蘭經印製廠。(原著出版年：1986)

【說明：宗教經典與古典作品的引用方式與書籍相同。基本上，經典被視為無作者之書籍，但若引用之經典有加上註釋之版本，則視為有編輯的書。】

二、英文書籍格式

(一) 作者為一人 (單著) 的書

Author, A. A. (Year). *Title of book*. Publisher Name. DOI

Fowler-Finn, T. (2013). *Leading instructional rounds in education: A facilitator's guide*. Harvard Education Press. <https://doi.org/10.1007/s11159-014-9418-0>

(二) 電子書 (如 Kindle book) 或有聲書 (與紙本書內容有異時，才需特別標識電子書／有聲書)

Author, A. A. (Year). *Title of book* [Audiobook]. Publisher Name. URL

Fluke, J., & Greene, D. (2020). *Bedtime stories for kids, collection: Meditations stories for children with fairies, aliens and magical characters to help your kid falling Asleep, learn mindfulness and feeling calm* [Audiobook]. Audiobooks.com. <https://www.audiobooks.com/book/stream/436220>

(三) 有編輯者編輯的書

Editor, A. A. (Ed.). (Year). *Title of book*. Publisher Name.

Barden, N., & Ruth, C. (Eds.). (2019). *Student mental health and wellbeing in higher education: A practical guide*. SAGE.

(四) 非以英文撰寫出版的書

Author, A. A. (Year). *Title of book* [English Title]. Publisher Name.

077

Vygotsky, L. S. (1983). *Sobraniye sochieneii, Tom pyati: Wsnovy defektologii*

[Collected works, Vol. 5: Foundations of defectology]. Izdatel'stvo Pedagogika.

Bundesministerium für Bildung und Forschung. (2019). *Bericht der Bundesregierung zur internationalen Kooperation in Bildung, Wissenschaft und Forschung 2017-2018* [Federal government report on international cooperation in education, science and research 2017-2018]. https://www.bmbf.de/upload_filestore/pub/Bundesbericht_Internationale_Kooperation20172018_Kurzfassung_deutsch.pdf

(五) 翻譯為英文並再版的書籍

Author, A. A. (Year). *Title of book* (A.A. Author, Trans.; Version ed.). Publisher Name. (Original work published year)

Saint-Exupéry, A. (2019). *Le petit prince* (R. Howard, Trans.). Harvest Book. (Original work published 1943)

(六) 再版的書、電子書或有聲書

Author, A. A. (Year). *Title of book* (A. A. Editor, Ed.). Publisher Name. (Original work published year)

Hemingway, E. (2020). *The old man and the sea: The hemingway library edition* (P. Hemingway & S. Hemingway, Eds.). Scribner. (Original work published 1952)

3G E-learning (2020). *Quality in education* (2nd ed.) [Audiobook]. <http://www.3ge-learning.com>

(七) 多卷套書的其中一卷

Author, A. A. (Year). *Title of book* (Version ed. , Vol.x) . Publisher Name.

或

Author, A. A. (Year). Title of multivolume: Vol. x. Title of book. Publisher Name.

Mason, C. M. (2017). *The home education* (Vol. 1). Living Book Press.

Kirchner, J., & McMichael, A. (2019). *Inquiry-based lessons in world history: Vol. 1. Early humans to global expansion*. Prufrock Press.

(八) 叢書的其中一本

Author, A. A. (Year). *Title of book*. Publisher Name.

【說明：叢書中的單本書，在參考文獻中的寫法和單純書籍相同，但只需列入該書之書名，不需加入叢書（系列書）的書名。】

Sack, R., & Saidi, M. (1997). *Functional analysis (management audits) of the organization of ministries of education*. UNESCO.

【說明：此書原為 UNESCO 之 Fundamentals of educational planning 第 54 集。】

(九) 辭典、詞庫或百科全書

Author, A. A. (n.d.). *Title of Book*. Retrieved Month Day, Year, from URL 或

Author, A. A. (Ed.). (Year). *Title of Book* (Year ed.). Publisher Name. URL

【說明：若該辭典、詞庫或百科全書有穩定的參考來源時，「引用日期」就可省略不寫。】

Cambridge University Press. (n.d.). *Cambridge dictionary*. Retrieved Dec 21, 2019, from <https://dictionary.cambridge.org/us/>

Encyclopedia.com. (n.d.). *The world's #1 online encyclopedia*. Retrieved Jun 22, 2020, from <https://www.encyclopedia.com>

Rosenthal, H. (2017). *Encyclopedia of Counseling* (4th ed.). Routledge.

(十) 選集（文集、詩選等）

Editor, C. C. (Ed.). (Year). *Title of Anthology*. Publisher Name.

【說明：與 p. 76 「有編輯者編輯的書」的格式相同。】

(十一) 宗教作品

Book. (Year). Publisher Name. (Original work published year) 或

Book. (A. A. Author, Trans.). (Year). Publisher Name.

【說明：宗教經典與古典作品的引用方式與書籍相同。基本上，經典被視為無作者之書籍，但若引用之經典有加上註釋之版本，則視為是有編輯的書。】

The Heart Sutra. (R. Pines, Trans.). (2005). Counterpoint.

The Diamond Sutra: Transforming the way we perceive the world. (2000).
Wisdom.

The New International Bible. (2020). New International Version. <https://www.biblestudytools.com/niv/> (Original work published 1967)

三、中文編輯書籍之書中章節（條目）格式

學術論文寫作者在引用書籍類之文獻時，需在書籍類的格式外，再加以瞭解如何撰寫編輯書籍之書中章節（條目）之寫作格式。

中文編輯書籍之書中章節（條目）參考文獻格式原則

作者	年代/日期	題目	來源	
			出版商資訊	DOI 或 URL
者姓名或 作者 1、作 者 2 或 團體名稱	(年代)	章名或條目 名	載於編者 (編)，書名 (頁數)。出 版商名稱。或 載於編者 1、編者 2 (編)，書名 (版次，頁 數)。	https://doi.org/... 或 https://...

註：來源處若有 DOI 或 URL 即需加上。

(一) 編輯書籍的其中一章

作者 (年代)。章名。載於編者 (編)，書名 (xx-xx 頁)。出版商名稱。

林巧璋、方志華 (2016)。新世代幼兒的創造性戲劇教學探究。載於張芬芬、
方志華 (編)，**面對新世代的課程實踐** (3-29 頁)。五南。

蔡清華、鄭勝耀、侯雅雯 (2014)。美國教育。載於楊深坑、王秋絨、李奉儒、
鄭勝耀 (編)，**比較與國際教育** (第四版，93-134 頁)。高等教育。

<https://doi.org/10.3966/9789575112257>

【說明：引用編輯書籍中的某一章時，必須註明該章的頁碼；若書籍出自於電子書，則參考文獻自作者至出版商之寫法相同，之後則需加上該電子書的網址。】

(二) 非以中文撰寫出版的編輯書籍其中一章

作者(年代)。章名〔加中譯章名〕。載於編者(編)，書名(XX-XX 頁)。出版商名稱。

佐藤晴雄(2011)。「新しい公共」型学校のあり方〔「新公共」型學校的定位〕。載於小松郁夫(編)，「新しい公共」型学校づくり(50-68 頁)。ぎょうせい。

유재봉 (2016) ·교육의 개념적 기초〔教育的概念基礎〕。載於 성태계·강대중、강이철、곽덕주、김계현·김천기·김혜숙、송해덕、유재봉、이윤미、이윤、후조(編)，최신 교육학개론(第二版，14-49 頁)。학지사。

【說明：引用非以中文撰寫出版的編輯書籍其中一章，需在該章處加註中譯章名。】

(三) 翻譯為中文的編輯書籍其中一章

作者(年代)。章名(譯者譯)。載於編者(編)，書名(XX-XX 頁)。出版商名稱。(原著出版年：年代)

Leithwood, K., & Day, C. (2009)。建構與支持卓越的校長領導：關鍵的主題(謝傳崇譯)。載於 C.Day、K.Leithwood(編)，變革時代卓越的校長領導：國際觀點(227-250 頁)。心理。(原著出版年：2007)

【說明：原著出版年和年代間，需置入冒號；內文引註時，需寫為(作者姓名，年代／原著出版年)或作者姓名(年代／原著出版年)。】

(四) 編輯書籍的其中一章，但該章轉載自期刊之文章

作者(年代)。章名。載於編者姓名(編)，**書名**(xx-xx頁)。出版商名稱。(轉載於「期刊文章名稱」，年代，**期刊名稱**，**卷**(期)別，XX-xx,DOI)
 王淑珍、林雍智(2019)。教師領導的實踐與發展：從教師同僚性談起。載於高等教育文化(編)，**教師專業發展與教師領導**(64-89頁)。高等教育。(轉載於「教師領導的實踐與發展：從教師同僚性談起」，2015，**教育研究月刊**，**256**，70-88，<http://doi.org/d2nr>)

【說明：文章名之呈現上，應呈現兩次，含轉載後之文章名與刊登在原始期刊之文章名。就算文章名相同，兩者皆應呈現；內文的引用時，需寫為(作者姓名，期刊刊登年代／轉載書籍後年代)或作者姓名(期刊刊登年代／轉載書籍後年代)，例如上述範例的引用，就應該寫為：(王淑珍、林雍智，2015／2019)或王淑珍、林雍智(2015／2019)。】

(五) 編輯書籍的其中一章，但該章轉載自其他的書籍

作者(年代)。章名。載於編者(編)，**書名**(xx-xx頁)。出版商名稱。(轉載於**書名**，xx-xx頁，載於編者(編)，年代，出版商名稱)

【說明：內文的引用上，需寫為(作者姓名，原書刊登年代／轉載書籍後年代)或作者姓名(期刊刊登年代／轉載書籍後年代)。】

(六) 出自於多卷、系列、叢書作品之其中一卷的其中一章

作者(年代)。章名。載於編者(編)，**書名：第x卷，卷的主題**(版本，xx-xx頁)。出版商名稱。DOI

曾世杰(1996)。閱讀障礙：研究方法簡介。載於曾進興(編)，**語言病理學基礎：第二卷**(327-370頁)。心理。

紅林伸幸(2002)。教員社会と教師文化：同僚性規範の変質のなかで〔教員社會與教師文化：同僚性規範的變質中〕。載於日本教師教育学会(編)，**講座教師教育学：第3卷，教師として生きる**(95-112頁)·学文社。

【說明：由於中文教育學門之編輯書籍以多卷(系列)出版的案例較少·因此範例中以日本紅林伸幸的書籍做為例示。由於該書為非以申實出版的事要。因

此章名需要以方括號加註中譯之章名。】

(七) 選集的其中一項(章)作品

作者(年代)。作品名(章名)。載於編者(編)，**選集書名**(xx-xx 頁)。出版商名稱。

王詠虹(2012)。醜小鴨的婚禮。載於林婷婷、劉慧琴、王詠虹(編)，**芳草萋萋：世界華文女作家選集**(396-405 頁)。臺灣商務印書館。

(八) 在辭典、詞庫或百科全書中的某一部分作品

個別作者或團體作者(年代)。作品名。載於 OO **辭典／詞庫／百科全書**(版本年代)。出版商名稱。URL

梁嘉彬(1933)。鬼谷子。載於**中華百科全書**(1983 年版本)。中國文化大學。

<http://ap6.pccu.edu.tw/Encyclopedia/>

四、英文編輯書籍之書中章節(條目)格式

英文編輯書籍之書中章節(條目)參考文獻格式原則

作者	年代／日期	題目	來源	
			出版商資訊	DOI 或 URL
Author, A.A., & Author, B.B. 或 Name of Group	(Year)	Title of chapter	In C.C. Editor (Ed.), <i>Title of book</i> (page). Publisher Name. 或 In C.C. Editor & D. D. Editor (Eds.), <i>Title of books</i> (edition., Vol, page). Publisher Name.	https://doi.org/ ...或 https://...

註：來源處若有 DOI 或 URL，即需加上。

(一) 編輯書籍的其中一章

Author, A, A. (Year). Title of chapter. In E. E. Editor (Ed.), *Title of book* (Version, x,

pp. xx-xx). Publisher Name. DOI

Garcia, D. R. (2010). Charter schools challenging traditional notions of segregation. In C. A. Lubeinski & P.C. Weitzel (Eds.), *The charter school experiment: Expectations, evidence and implication* (pp. 33-49). Harvard Education Press.

(二) 非以英文撰寫出版的編輯書籍其中一章

Author, A.A.(Year). Title of chapter [translation into English]. In E. E. Editor (Ed.), *Title of book* (pp. xx-xx). Publisher Name.

Solano, C. M., Muñoz, M. L. A., & Alonso, R. E. R. (2019). La innovación educativa en el contexto de la educación superior técnico-profesional [Educational innovation in the context of education technical-professional superior]. In C.A. Acevedo Cossio, M. L. Arancibia Muñoz, & L. Espinoza Pastén (Eds.), *Innovacion educativa en contextos inclusivos de dducacion superior* (pp. 9-24). Ediciones Octaedro.
<https://octaedro.com/wp-content/uploads/2020/01/16183-Innovacion-educativa.pdf>

(三) 翻譯為英文的編輯書籍其中一章

Author, A.A. (Year). Title of chapter (T. T, Trans.). In E. E. Editor (Ed.), *Title of book* (pp. xx-xx). Publisher Name. (Original work published year)

(四) 編輯書籍的其中一章，但該章轉載自期刊之文章

Author, A. A.(Year). Title of chapter. In E. E. Editor (Ed.), *Title of book* (pp. xx-xx).Publisher Name.(Reprinted from “Title of article,” Year, *Title of periodical*, xx(xx),xx-xx, DOI)

【說明：在編輯書籍及期刊名稱與卷次上均需以斜體字呈現。】

(五) 編輯書籍的其中一章，但該章轉載自其他的書籍

Author, A. A. (Year), Title of chapter. In E. E. Editor (Ed.), *Title of book* (pp. xx-xx). Publisher Name. (Reprinted from *Title of book*, pp. xx-xx by E.E. Editor, Ed., Year, Publisher Name)

【說明：內文的引用上，需寫為（Author，原書刊登年代／轉載書籍後年代）或 Author（期刊刊登年代／轉載書籍後年代）。】

（六）出自於多卷、系列、叢書作品之其中一卷的其中一章

Author, A. A. (Year). Title of chapter. In E. E. Editor (Ed.), *Title of book: Vol. x. Title of Series* (x th ed., pp. xx-xx). Publisher Name.

Callahan, C. M. (Ed.) (2004). Asking the right questions: The central issue in evaluating programs for the gifted and talented. In C.M. Callahan (Ed.), *Essential readings in gifted education series Vol. 11. Program evaluation in gifted education* (pp.1-12). Sage.

【說明：系列作品的總編輯姓名不需寫進參考文獻中。只需寫該卷的編者姓名即可。】

（七）選集的其中一項（章）作品

Author, A. A. (Year). Title of chapter. In E. E. Editor (Ed.), *Title of book* (pp. xx-xx). Publisher Name. DOI. (Original work published year)

Dewey, J. (2007). Education for labor and leisure. In R. R. Curren (Ed.), *Philosophy of education* (pp.89-94). Wiley-Blackwell.

（八）在辭典、詞庫或百科全書中的某一部分作品

Author, A. A. (Year). Title of work. In E. E. Editor (Ed.), *Dictionary Name*. Publisher Name. URL 或

Group Name (n.d.). Title of work. In dictional/thesaurus/encyclopedia name. Retrieved Month Day, Year, from URL

Franklin, C., Webb, L., & Szlyk, H. (2017). Alternative education. In National Association of Social Workers Press and Oxford University Press (Eds.), *Encyclopedia of social work*. Oxford University Press. <https://oxfordre.com/socialwork/view/10.1093/acrefore/9780199975839.001.0001/acrefore-9780199975839-e-1228?rskey=ITeS01>

參、會議報告

在各種會議中提出的報告或發表的文章，於引用及撰寫參考文獻時，也有特別的格式。此處的「各種會議」形式非常多樣，包含了「報告發表」(paper presentation)、「海報發表」(poster presentation)、「專(主)題演講」的發表、對研討會的引言及評論等。因此，根據 APA 格式第七版之規定，在參考文獻的撰寫上，首先需在文章名稱後面，以方括號說明會議的形式(如研討會、論壇、分科會等)。第二，文章的作者，不管在該會議中是否有上臺報告，均需列出。第三，「日期」部分則應根據會議整個召開期間(而非該文章發表的日期)。第四，會議的名稱應列出。第五，為了讓讀者能找到該場會議，因此會議舉辦的地點除都市名外也需加列國名(美國為都市名及州名縮寫；美國以外的國家為都市名及國名)。以下，分中文及英文部分，介紹本類之參考文獻撰寫格式。

一、中文各種會議報告或發表格式

表 4-6

中文各種會議報告或發表等文章格式原則

作者	日期	題目	來源	
			會議資訊	DOI 或 URL
發表者姓名或 發表者 1、發日 表者 2	(年月 發日)	發表文章名 〔發表形式〕	會議名稱，會議召開 地點	https://doi.org/ ...或 https://..

註：來源處若有 DOI 或 URL，即需加上。

表 4-7

中文專題研討會文章格式原則

作者	日期	題目	來源	
			會議資訊	DOI 或 URL

發表者姓 名或 發表者 1、發 表者 2	(年月 日)	發表文章名	載於主持人姓名 (主持人), 研討會...或 名稱 [研 討會], 總會議名 稱, 總會議召開地點	https://doi.org/ https://.../..
----------------------------------	-----------	-------	--	---

註：來源處若有 DOI 或 URL，即需加上。

(一) 於大會的一個場次(分科會)發表的文章/演說

發表者(年月日/會議召開的期間)。文章名稱[發表形式]。會議名稱，會議地點(都市名及國名)。URL

吳清山(2017,4月16日)。台灣における小中学校校長育成体系の構築と実践[臺灣國民中小學校長培育系統之建構與實踐][主題演講]。岐阜大學教職大學院日本台灣教育研究交流大會，岐阜縣，日本。

【說明：本文獻在內文中的引用方式為吳清山(2017)或(吳清山,2017)。】

(二) 於會議發表的論文

發表者(年月日/會議召開的期間)。文章名稱[論文發表]。會議名稱，會議地點(都市名及國名)。URL

林雍智(2016,10月14-15日)。台灣推動實驗教育的做法與經驗[論文發表]。2016兩岸城市教育論壇，臺北市，臺灣。

(三) 於會議做海報/壁報發表的論文

發表者(年月日/會議召開的期間)。文章名稱[海報發表]。會議名稱，會議地點(都市名及國名)。URL

李蕙卉(2018,7月23日)。木作玩具與遊戲場規劃[海報發表]。歡喜生、快樂養、2018年幼托公共化的創新與實踐研討會，新北市，臺灣。

於有專題主持人的研討會/論壇發表的文章

發表者(年月日/會議召開的期間)。文章名稱。載於主持人姓名(主持人)，研

討會名稱 [研討會]。總會議名稱，總會議召開地點（都市名加國名）。加藤幸次（2018,12月7-8日）。從個別化、個性化談自主學習的本質。載於黃世孟（主持人），**日本自主學習的緣起** [研討會]。2018年開放教育國際學術研討會，臺北市，臺灣。

二、英文各種會議報告或發表格式

表 4-8

英文各種會議報告或發表等文章格式原則

作者	日期	題目	來源	
			會議資訊	DOI 或 URL
Presenter, A.A., & Presenter, B. B.	(Year, Month, Day)	<i>Title of contribution</i> [Type of contribution]	Conference Name, Location.	https://doi.org/ ...或 https://...

註：來源處若有 DOI 或 URL，即需加上。

表 4-9

英文專題研討會文章格式原則

作者	日期	題目	來源	
			會議資訊	DOI 或 URL
Contributor, A. A., & Contributor, B.B.	(Year, Month, Day)	<i>Title of contribution</i>	In C.C. Chairperson (Chair), Title of symposium [Symposium]. Conference Name, Location.	https://doi.org/ ...或 https://...

註：來源處若有 DOI 或 URL，即需加上。

(一) 於大會的一個場次（分科會）發表的文章／演說

Presenter, A. A. (Year, Month Day). *Title of contribution* [Type of contribution].
Conference Name, Location. URL

Lin, Yung-Chih, Chen, Wei-An, & Hu, Ting-Rui. (2019, July 9-12). *An innovative model of collaborating public elementary schools with toy library service: Efforts of toy librarians in Taiwan* [Conference session]. 15th Conference of International Toy Library Association, Johannesburg, South Africa.

(二) 於會議發表的論文

Presenter, A. A. (Year, Month Day). *Title of contribution* [Paper presentation].
Conference Name, Location. URL

Hung, Yung-Shan. (2017, August 7-11). *Aesthetic education matters: The discourses and experimental projects in Taiwan* [Paper presentation]. International Society for Education through Art 35th World Congress, Daegu, South Korea.

(三) 於會議做海報／壁報發表的論文

Presenter, A.A. (Year, Month Day). *Title of contribution* [Poster presentation].
Conference Name, Location. URL

Wu, Yi-Jung, Li, Benjamin Yuet-Man, & Wu, Yi-Jhen. (2019, September 3-6). *Explore how school and student-level factors influence students' mathematics performance: Using 2012 PISA Hong Kong sample* [Poster presentation]. European Conference on Educational Research 2019, Hamburg, Germany.

(四) 於有專題主持人的研討會／論壇發表的文章

Presenter, A. A. (Year, Month Day). Title of contribution. In C. C. Chairperson & D. D. Chairperson (Chairs), *Title of symposium* [Symposium]. Conference Name, Location.

Sibambo, M. (2019, July 9-13). Toy library in a book library: *A public and private partnership*. In M. Stach (Chair), *Plenary 4: Toy library in the book library, hospital and school* [Symposium]. 15th International Toy Library Conference, South Africa.

肆、學位論文

學位論文包含博士論文、碩士論文，以及大學生寫的畢業論文三種類，三類型的參考文獻撰寫方式基本上相同。在學位論文格式中最大的差異僅在該論文是否為「公開出版」之論文而已。未出版的學位論文，一定要是在可以在大學、學院系所可以找到的紙本論文（學位論文大都規定要提交數本至大學，才算完成申請學位之程序），而已出版的論文，也需要加上可以找到該論文的資料庫等來源。因此，未出版的論文要寫出大學名稱；已出版的論文則要將大學名稱寫在括號之內。

一、中文學位論文格式

中文學位論文格式，如表 4-10 與表 4-11 所示。表 4-10 是未出版之學位論文的格式原則；表 4-11 為已出版學位論文的格式原則。

表 4-10

未出版中文學位論文的格式原則

作者	年代	題目	來源
作者姓名	(年代)	論文題目〔未出版之博士論文〕	學位授予機構名稱
		論文題目〔未出版之碩士論文〕	
		論文題目〔未出版之畢業論文〕	

(一) 未出版之學位論文

作者(年代)。論文通目〔未出版之 OO 學位論文〕。大學或學位授予機構名稱。
葉正嫻(2000)。國民教育階段九年一貫課程政策執行研究：國民中小學教育人員觀點之分析〔未出版之碩士論文〕。臺北市立師範學院。

(二) 刊載於資料庫中的學位論文

作者(年代)。論文題目(資料庫編號)〔OO 學位論文，大學或學位授予機構名稱〕。資料庫名稱。

邢小苹 (2011)。國小教師國語文專業增能課程之設計及實施研究：教學實踐取向 (系統編號：099NTPTC576182) (博士論文，國立台北教育大學)。台灣博碩士論文知識加值系統。

(三) 線上 (網路上) 發表之學位論文 (未刊於資料庫中)

作者 (年代)。論文題目 [OO 學位論文，大學或學位授予機構名稱]。線上網站名稱。URL

王雅奇 (2014)。表達性藝術暨才能發展課程對自閉症繪畫能力優異青年社會互動與焦慮行為之影響 [博士論文，國立臺灣師範大學]，國立臺灣師範大學博碩士論文系統。
<http://rportal.lib.ntnu.edu.tw/bitstream/20.500.12235/91929/1/n089409006901.pdf>

二、英文學位論文格式

表 4-12

未出版英文學位論文的格式原則

作者	年代	題目	來源
Author, A.A.	(Year)	Title of dissertation [Unpublished doctoral dissertation].	Name of Institution Awarding the Degree
		Title of thesis [Unpublished master's thesis].	

表 4-13

已出版英文學位論文的格式原則

作者	年代	題目	資料庫或 保存處	來源 URL

Author, A.A.	(Year) Title of dissertation [Doctoral dissertation, Name of Institution Awarding the Degree].	Database Name. 或 Archive Name.	https:// ...
	Title of thesis [Master's thesis, Name of Institution Awarding the Degree].		

(一) 未出版之學位論文

Author, A.A. (Year). *Title of dissertation/thesis* [Unpublished doctoral dissertation/master's thesis]. Name of Institution Awarding the Degree.

Nkadi, F. M. (2013). *The relationship between leadership styles and the ethical leadership behaviors of public school administrators* [Unpublished doctoral dissertation]. Capella University.

(二) 刊載於資料庫中的學位論文

Author, A. A. (Year). *Title of dissertation/thesis* (Publication No.xxxxxxx)[Doctoral dissertation/Master's thesis, Name of Institution Awarding the Degree]. Database Name.

Redman, S.F. (2015). *Self-efficacy and teacher retention: Perception of novice teachers on job preparation, job support, and job satisfaction* (Publication No. 3739993) [Doctoral dissertation, East Tennessee State University]. ProQuest Dissertations and Theses A&I

(三) 線上（網路上）發表之學位論文（未刊載於資料庫中）

Author, A. A. (Year). *Title of dissertation/thesis* [Doctoral dissertation/Master's thesis, Name of Institution Awarding the Degree]. Database Name.URL

Horta, L. (2019). *Exploring clinical psychology doctoral students' knowledge and attitudes about older adult sexuality* [Doctoral dissertation, The School of Nursing and Health Professions, University of San Francisco]. Scholarship Repository. <https://repository.usfca.edu/cgi/viewcontent.cgi?article=1503&context=diss>

伍、評論類

評論類的文章是一個來源及撰文類型十分廣泛的文章。就評論的來源來說，可以評論期刊、書籍、電視節目、電影、廣播劇等，撰文的類型也可以成為期刊、書籍、雜誌、報紙、新聞、網站、社群媒體等。因此，在撰寫參考文獻時，要注意到所使用的整個參考文獻格式必須和該評論撰文類型的格式一致。

一、發表於期刊中之評論

中文：評論者姓名（年代）。文章名稱〔評論+原書名，原作者著〕。期刊名稱，卷（期），頁碼。DOI

英文：Reviewer, A. A. (Year). Title of review [Review of *thbook* + *Book title*, by A.A. Author]. *Periodical Title*, xx(xx), xx-xx. DOI

林雍智 (2017)。證據本位導向的學力經濟學〔評論学力の経済学，中室牧子著〕。教育行政與評鑑學刊，21，99-108。

Delapa, T. (2020). Bool review [Review of the book *Going viral: Zombies, viruses, and the end of the world*, by D. Schweitzer]. *Journal of Film and video*, 72(1-2),105-107.

【說明：發表於期刊中的評論，主題可為評論書籍或電影等題材。】

二、發表於報紙中之書評

中文：評論者姓名（年月日）。文章名稱〔評論+原書名，原作者著〕。報紙名稱。URL

英文：Reviewer, A. A. (Year, Month Day). Title of review [Review of the book *Book title*, by A. A. Author]. *Newspaper Name*. DOI

陳立樵 (2018, 2月10日)。書評：土耳其化的伊斯蘭〔評論土耳其化的伊斯蘭，A. T. Kuru、A. Stepan 編，林佑柔譯〕。自由時報。https://talk.ltn.com.tw/article/breakingnews/2338881

Kiernan, D. (2020, July 28). Forgotten town at the center of the Manhattan Project [Review of the book *The apocalypse factory: Plutonium and the making of the*

atomic age, by S. Olson]. *The New York Times*.<https://www.nytimes.com/2020/07/28/books/review/the-apocalypse-factor-y-steve-olson.html>

陸、未出版和非正式出版的作品

未出版或非正式出版的作品包括手稿、已接受但尚未排版、未出版、已先刊登在網路上正待排期正式列入期刊中、非正式出版但可以檢索到的文獻（例如 ERIC 等）。

一、未出版之手稿（手稿若有刊登於網路上，需加上網址）

中文：作者（年代）。作品名稱〔未出版之手稿〕。系所名稱，大學名稱。

英文：Author, A. A. (Year). Title of the work [Unpublished manuscript].

Department Name, University Name.

林雍智、吳清山（2013）。學校治理模式的形成探析：教育的新公共性觀點〔未出版之手稿〕。教育行政與評鑑研究所，臺北市立大學。

Lin, Y. -C. (2019). *A study on the characteristics of primary school principals' necessary professional competency: A Comparative case of Japan and Taiwan* [Unpublished manuscript]. Graduate School of Education, Gifu University.

【說明：準備中的手稿與出版中的手稿撰寫格式同未出版之手稿。】

二、非正式出版的作品（必須為刊載於學術資料庫或網路上）

中文：作者（年代）。作品名稱。資料庫或網路名稱。DOI 或 URL

英文：Author, A.A. (Year). Title of the work. Repository Name. URL or DOI

【說明：本類參考文獻可能是未經同儕審查，或是已完成同儕審查、正等待正式刊登之資料，其文獻格式與書籍類相似。】

柒、資料檔、軟體、測量工具、測驗、儀器設備與行動電話應用軟體（APP）類

資料檔、軟體及測驗類包含了：（1）數據集與未公開的原始數據；（2）電

腦軟體、行動電話 App、儀器設備、裝備；(3) 測驗、量表（指導手冊及測驗、量表）、商品清單、測驗要的資料庫紀錄。

一、資料檔（含未出版之原始數據）

中文：

作者（年代）。資料檔名稱〔資料檔〕。資料庫或出版商名稱。DOI 或 URL。或
作者（年代）。資料檔名稱〔未出版原始資料〕。大學名稱。

英文：

Author, A. A. (Year). *Title of data set* (Version x) [Data set]. Publisher Name.
DOI 或 URL 或

Author, A. A. (Year). *Title of unpublished data* [Unpublished raw data]. University
Name.

二、電腦軟體

中文：

作者（年代）。軟體名稱（版本）〔電腦軟體〕。出版商名稱。URL

英文：

Author, A. A. (Year). *Title of software* (Version x.x) [Computer software].
Publisher Name. URL

自治医科大学（2020）。EZR（1.51 版）〔電腦軟體〕。自治医科大学附属さいたま
医療センター。
<http://www.jichi.ac.jp/saitama-sct/SaitamaHP.files/manual.html>

三、智慧型行動電話的應用程式（APP）

中文：

作者（年代）。軟體名稱（版本）〔電腦軟體〕。出版商名稱（可為 App Store 或
Google Play Store）。URL

英文：

Author, A. A. (Year). *Title of software* (version x.x) [Computer software].
Publisher Name. URL

臺北市立大學教育行政與評鑑研究所（2020）。智慧觀議課（1.50 版）〔智慧型手

機應用程式]。App Store。https://apps.apple.com/tw/app/智慧觀議課/id1043019110

四、測驗、量表

(一) 測驗、量表

中文：

作者(年代)。測驗或量表名稱。出版商。URL

英文：

Author, A. A. (Year). *Title of test or scale*. Publisher Name. URL

Wechsler, D. (2018)。魏氏兒童智力量表第五版(WISC-V)中文版[陳心怡等人譯]。中國行為科學社。

【說明：通常在引用測驗或量表時，應先引用其指導手冊。僅在無法拿到該測驗指導手冊時，才引用測驗本身。】

(二) 測驗、量表的指導手冊

中文：

作者(年代)。測驗或量表名稱：指導手冊。出版商名稱。

英文：

Author, A. A. (Year). *Title of test or scale : Manual*. Publisher Name. URL

孟瑛如、陳雅萍、田仲閔、黃姿慎、簡吟文、彭文松、周文聿、郭虹伶(2020)。
學前幼兒認知發展診斷測驗(CDDAP)：指導手冊。心理。

捌、法規類

一、中文法規類文獻格式

(一) 法院判例格式(註：判例已於2018年經立法取消)

裁判案由，裁判字號(民國年月日)。URL

違反著作權法，智慧財產法院98年度重附民上字第3號刑事判決(民國99年12月27日)。https://aw.judicial.gov.tw/FINT/data.aspx7ty=J&id=P%2c98%2c

重附民上%2c3%2c001

(二) 法律格式

格式 1：法律名稱（公布日期）。URL

教師法（民國 108 年 6 月 5 日）修正公布。

<https://law.moj.gov.tw/LawClass/LawAll.aspx?pcode=H0020040>

【說明：若有參考網址，可以加上。】

格式 2：法律名稱，法律編號。

学校教育法（昭和 22 年法律第 26 号）（1947 年 3 月 31 日）。

【說明：此為日本《学校教育法》之案例，因日本也有對已公布的法律設定編號，因此也可列出其法律編號與公布日期，若引用修訂版本，則日期應列出修訂公布之日期。】

(三) 行政規章格式

規章名稱（發布日期）。

外國學生來臺就學辦法（民國 106 年 9 月 8 日）修正公布。

原住民族教育政策會設置要點（民國 108 年 12 月 31 日）。

(二) 專利格式

申請人（年）。**專利編號**。專利授予單位。

英屬開曼群島商睿能創意公司（2019）。**專利編號 D205932**。經濟部智慧財產局。

【說明：此為 2019 年發售的 GOGORO Viva 機車專利。】

二、英文法規類文獻格式

(一) (最高、地方) 法院判例格式

Name v. Name, Volume Source Page (Year). URL

Lucky Brand Dungarees, Inc. v. Marcel Fashions Group, Inc., 898 F.3d 232(2019).<https://www.supremecourt.gov/qp/18-01086qp.pdf>

【說明：文獻中的 898 F·3d 232 代表該判例存在於聯邦法院（F）報告中的第

三系列第 898 卷的 232 頁。】

Ramos v. Louisiana, 590 U. S. ___ (2020). <https://www.supremecourt.gov/qp/19-05807qp.pdf>

【說明：此為一種沒有列出報告書頁碼的最高法院判例。文獻中的 590U·S·代表在 2020 年度 United States Reports 的第 590 卷。

(二) 法律格式

格式 1：Name of Act, Title Source § Section Number (Year) · URL

Every Student Succeeds Act, 20 U.S.C. § 6301 et seq. (2015).
<https://www.congress.gov/114/plaws/publ95/PLAW-114publ95.pdf>

【說明：此為《每個孩子皆成功法》，其載於 U·S·C· 中的第 20 卷 6301 號部分，文獻中的「et seq.」為拉丁文縮寫，代表「及其以下」之意（該法也有法律編號：Pub·L·No·114-95,129 Stat·1802）。】

格式 2：Name of Act, Pub·L·No·xx-xx, xx Stat·xxx (Year) · URL

Taiwan Relations Act, Pub. L. No. 96-8, 93 Stat. 14 (1979).
<https://www.govinfo.gov/content/pkg/STATUTE-93/pdf/STATUTE-93-Pg14.pdf>

玖、影音媒體及線上媒體類

一般影音媒體包含：視聽作品（含電影、影片、電視影集、電視劇、TED 演講、YouTube）；音源作品（含音樂專輯、單曲、音軌、Podcast、廣播採訪、演講的錄音檔）；視覺作品（含博物館的藝術作品、博物館網站中的檔案、照片、PowerPoint 的投影片）。

線上媒體類包含：(1) 社群媒體（含 Tweet、Tweet 檔案、Facebook 的貼文及網頁、Instabtam 照片影片及標註、線上論壇貼文）；(2) 網頁或網站（含新聞網站中之網頁、網站中有團體作者之網頁、網站中為單一作者之網頁、無日期之網頁、網站上明示引用日期的網頁）。

一、中文一般影音文獻

(一) 導演（導演）（發行年代）。**影片名稱**〔影片種類〕。發行公司名稱。
葉天倫（導演）（2014）。**大稻埕**〔電影 DVD〕。海鵬影業。

(二) 中文電視節目格式（單元劇）

製作人（年代）。**電視劇名稱**〔連續劇〕。製作商：電視台。或
製作人（年代）。單元名稱〔電視單元劇／連續劇〕。**電視劇名稱**。製作商。
郝孝祖、呂燁濱（製作人）（2010-2011）。**新兵日記**〔電視連續劇〕。民視。

【說明：若該單元劇目前還繼續播出，文獻的年代需寫為（起始年代一現在）。】

(三) 電視節目的其中一集

導演（年月日）。連續劇集名（季別＋集數）〔電視連續劇〕。載於製作人（製作人）製作，**連續劇名**。製作商；電視台。

林泰州、吳端盛（導演）（2018,6月26日）。最後的影像化石（第三集）〔記錄片〕。
載於沈可尚、林泰州、林婉玉，吳端盛、侯季然、姜秀瓊·陳芯宜、陳潔瑤、黃庭輔、傅榆、溫知儀、鄒隆娜、廖克發、鐘權（製作人），**時光台灣**。國家電影中心與公視合作；公共電視。

(四) YouTube 的影片或其他的串流影片（要加上網址）

網紅姓名 (年月日)。影片名稱 [影片]。YouTube。網址

莫彩曦 Hailey (2022, 2月5日)。【把美國家改造成年貨大街】寸棗、金桔餅、生仁糖！？第一次吃年貨零食 [影片]。YouTube。
<https://youtu.be/ENtL76EjKe0>

【說明：YouTube 的網址可使用正式網址或縮短網址，縮短網址列於 YouTube 影片的「分享」處。】

(五) 中文音樂專輯

歌唱者 (年代)。專輯名稱 [專輯]。發行商。

範例：

周杰倫 (2005)。十一月的蕭邦專輯經典復刻黑膠 [專輯]。杰威爾音樂。

【說明：不需列出該音樂專輯是用何種器材、何種途徑聽到的(如網路播放器)】

(六) 中文 Podcast (可分為影片 Podcast 或音樂 Podcast 兩種)

主持人 (主持) (年代+發表)。節目名稱 [音樂 podcast]。出版商。網址。中文 Podcast 的其中一個專輯

張翰揚 (主持) (2020 年發表)。當音樂來敲門 [音樂 podcast]。正聲廣播電台。
<https://www.csbc.com.tw/shows/yinqiao>

(七) 中文 Podcast 的其中一個專輯

主持人 (主持) (年月日)。專輯名稱 (第 x 集) [音樂 Podcast 專輯]。載於節目名稱。出版商。網址

鍾傑樑、何玉芬 (主持) (2020, 7月11日)。多元出路 (第 427 集) [音樂 Podcast 專輯]。載於教學有心人。Podcast One。
<https://podcast.rthk.hk/podcast/item.php?pid=35681ang=zh-CN>

(八) 地圖

作者 (年代)。[地圖名稱]。年月日，取自+網址或

作者 (年代)。地圖名稱 [地圖]。出版商名稱。網址

Google (無日期)。[Google 地圖導航，從洛杉磯到拉斯維加斯]。2020 年 7 月 13 日，取自 <https://goo.gl/maps/JsUPjatoxUMK3udF7>

臺北市政府觀光傳播局 (2019)。台北地圖 [地圖]。
<https://www.travel.taipei/zh-tw/information/tourist-map>

【說明：Google 的地圖並無標題，因此在括號中描述搜尋地圖之目的，並加上日期。】

(九) 照片

作者 (年代)。照片名稱 [照片]。出版商名稱。網址

範例：

劉培森建築師事務所 (2016)。高雄市立圖書館總館 [照片]。金點概念設計獎。

<https://images.app.goo.gl/XuuoPHZHdw8f3frT6>

無國界醫生 (2020)。[在前線做著「男子漢工作」的女性後勤人員照片系列]。

救援故事。<https://www.msf.org.tw/news/202003/431>

(十) PowerPoint 的投影片或講義註解

作者 (年代)。題目名稱 [PowerPoint 投影片]。來源。網址

陳延興 (2015)。日本與臺灣道德教育課程的實施與探討 [PowerPoint 投影片]。

國立暨南大學課程教學與科技研究所。

[https://www.cit.ncnu.edu.tw/UserFiles/1040505_暨大\(陳延興\)PPT.pdf](https://www.cit.ncnu.edu.tw/UserFiles/1040505_暨大(陳延興)PPT.pdf)

二、英文一般影音文獻

(一) 英文影片格式 (應註明影片類型)

Director, D. D. (Year). *Title of work* [Film/DVD]. Production Company.

Russo, A., & Russo, J. (2019). *Marvel Studios' Avengers: Endgame* [Film]. Marvel.

【說明：英文影片格式將導演視為該作品的作者。若無法找到導演姓名，為議讀者容易找到該影片，可以使用主角姓名做為作者。】

(二) 英文電視節目格式 (單元劇)

Producer, P. P. (Year). *Title of work* [TV series]. Name of Production Company. TV station.

Cochran, R., & Surnow, J. (Creators). (2001-2010). *24* [TV series], 20th Century Fox Television, FOX.

【說明：該電視影集的播出年代，若有跨年情形，文獻的引用需寫出起迄年代。】

YouTube 的影片或其他的串流影片（要加上網址）

（三）YouTube 的影片或其他的串流影片（要加上網址）

YouTuber, Y. Y. (Year, Month Day). *Title of work* [Video]. YouTube. URL

Pereira. R. (2019, April 14). *Singapore: Understanding the city of the future* [Video]. YouTube. <https://youtu.be/RHfCOi0L9Gk>

（四）英文 Podcast（可分為影片 Podcast 或音樂 Podcast 兩種）

Host, H. H. (Host) (Year-present). *Title of work* [Audio podcast]. Publisher Name. URL

Zaroli, J. (Host). (2020-present). *The customer is always right. Except when they won't wear a mask* [Audio podcast]. NPR. <https://www.npr.org/2020/07/14/889721147/the-customer-is-always-right-except-when-they-wont-wear-a-mask>

（五）地圖

Author, A. A. (Year). *Name of Map* [Map]. Publisher Name. URL 或

Google. (n.d.). [Describe the map]. Retrieved Month Day, Year, from URL

Bay Area Rapid Transit [BART]. (n.d.). System Map [Map]. <https://www.bart.gov/system-man>.

Google. (n.d.). [Google Maps directions for driving from Garden Grove, CA to Disneyland Park, Anaheim, CA]. Retrieved December 21, 2020, from <https://goo.gl/maps/wUKGr9UMP3LMWXyR9>

（六）照片

Author, A. A. (Year). *Title of photograph* [Photograph]. Publisher Name. URL 或

Author, A. A. (Year). [Describe the meaning of the photograph]. Publisher Name. URL

【說明：引用照片可能需要得到授權，引用前應留意。】

(七) PowerPoint 的投影片或講義筆記 (lecture notes)

Author, A.A.(Year). Title of work [PowerPoint slides]. Publisher/ Database Name.URL 或

Author, A. A. (Year, Month Day). [Lecture notes on resource allocation]. Publisher Name.URL

三、中文線上媒體

線上媒體包含了社群媒體與網站或網頁等。目前，線上媒體有 Twitter、Facebook、Reddit、Instagram、Tumblr、Linkln 以及一些線上的論壇（如電子佈告欄系統的 PPT）等，非常多樣，且一個 Po 文可能會出現「純文字」、「帶有照片或影片」或是「只有影音資料」等情形。在引用上，如果該 Po 文沒有特定的標題，就需要把它的內文做為參考文獻的題目，但字數最佳不超過 20 字。以下列出引用格式原則於表 4-20 中，再說明數種中文線上媒體較常引用之參考文獻案例。

(一) Tweet

用戶名稱〔@用戶帳號〕(年月日)。最多 20 個字的 Po 文名稱〔媒體項目〕〔Tweet〕。

Twitter。URL

台灣事實查核中心〔@taiwantfc〕(2020,6月2日)。2020年1月到現在，TFC 累積了 100 多則的疫情查核報告〔附圖〕〔Tweet〕。

Twitter^o<https://twitter.com/taiwantfc/status/1267748131027816448>

(二) Twitter 個人檔案

用戶名稱〔@用戶帳號〕(無日期)。Tweets〔Twitter 個人檔案〕。Twitter。年月日，引自 URL

外交部 Ministry of Foreign Affairs, ROC (Taiwan)〔@MOFA TAIWAN〕(無日期)。Tweets〔Twitter 個人檔案〕。2020年7月23日，引自 <https://twitter.com/MOFATaiwan>

【說明：因為 Twitter 上的個人檔案有可能經常更改，因此引用時應加上引用日期。】

(三) Facebook 的 Po 文

用戶名稱 (年月日)。Po 文的題目或 20 字以內的內文 [附圖][更新狀態]。

Facebook。URL

林志成 (2022,2 月 10 日)。SMART CREATE：教學創新的行動智慧 [附圖][更新狀態]。Facebook。https：//www.facebook.com/profile.php?id=100004974606771

【說明：若該 FB 的 Po 文並非公開性質，是需要加入 Po 文者的朋友才看得見的，屬於私人信件類，格式引用應按照私人信件方式（如私人信件、電話通訊、E-mail 等）撰寫；其次，FB 中的 Po 文不一定正確或嚴謹，在學術文章的引用上必須注意；如果 Po 文的題目或內文，有非正規的文字、大小寫或是表情符號，也必須盡可能照著引用，不要任意取代或忽略。】

(四) Facebook 的網頁

用戶名稱 (無日期)。首頁 [Facebook 網頁]。Facebook。年月日，取自 https://www.facebook.com/用戶名稱

我是馬克 (無日期)。首頁 [Facebook 網頁]。Facebook。2020 年 7 月 30 日，取自 https://www.facebook.com/markleeblog/

(五) Instagram 的照片或影片

用戶名稱 [@用戶帳號] (年月日)。主題 (照片或影片)。Instagram。URL

果陀劇場 [@godot_theatre] (2020,7 月 29 日)。解憂雜貨店：你曾遇過藍星人嗎？ [照片]。Instagram。https://www.instagram.com/p/CDNeg YFHmo-/

(六) Instagram 的限時動態精選 (highlight)

用戶名稱 [@用戶帳號] (無日期)。主題 [限時動態精選]。年月日，取自 URL
教檢教甄 daily | 小教 | 我是幽翎 yoyu [@edudaily__yoyu33] (無日期)。讀書計畫 [限時動態精選]。Instagram。2022 年 2 月 23 日，取自 https://www.instagram.com/stories/highlights/17908127402144138/

【說明：在引用 Instagram 的「限時動態精選」(highlight) 時，日期上要標註「無

日期」，理由為限時動態精選中的每一個限時動態（story）雖然都有 Po 文的日期，但因一個限時動態精選有可能含有數個不同日期的限時動態，內容也可能隨時被發布者改變，因而需標註為「無日期」。】

（七）新聞網站的網頁

作者（年月日）。作品名稱。電視台名稱。網址

張淑慧（2020，7月14日）。廣傳教育愛，嘉惠偏鄉學子「兵兵傳愛偏鄉」活動。

屏東新聞網。https://tnews.cc/08/newscon1.asp?number=130171

（八）有個別作者的網頁

作者（年月日）。網頁名稱。網站名稱。網址

爆肝護士（2020,2月16日）。搭飛機怕在密閉空間被感染，你該注意的三件事。

爆肝護士玩樂記事。https://nurseilife.cc/on-planes/

（九）有團體作者的網頁

團體作者名稱（年月日）。網頁名稱。網址

國立故宮博物院（2022,2月22日）。教育推廣：兒童及家庭。

https://www.npm.gov.tw/Education-Promotion.aspx?sno=04012602&1=1

（十）網頁加上擷取時間

作者姓名（無日期）。網頁名稱。網站名稱。年月日，取自 URL

衛生福利部國民健康署（無日期）。新版兒童健康手冊。2020年7月30日，取

自 https://www.hpa.gov.tw/File/Attach/12777/File14776.pdf

【說明：若作者名稱與網站名稱相同，網站名稱處可以省略不寫。】

四、英文線上媒體

（一）Tweet

Author, A. A. [@userID]. (Year, Month Day). *Content of the post* [Tweet].

Twitter.URL

best of emma stone [@badpostestone]. (2020 January 1). *Premiere of 'Easy A'* during

the 2010 International Film Festival on Saturday (September 11)in Toronto, Canada [Image attached][Tweet]. Twitter. <https://twitter.com/badpostestone/status/1212038025745752064>

(二) Twiner 個人標索

Author, A. A. (@usetID). (n.d.). *Tweets* [Twitter profile].Twitter.Retrieved Month Day, Year, from URL

Trump, D.). [@realDonaldTrump].(n.d.).*Tweets* [Twitter profile] Twitter Retrieved July 23,2020,from <https://twitter.com/realDonaldTrump>

(三) Facebook 的 Po 文

Author, A. A. (Year, Month Day). *Title of work* [Image attached][Status update] . Facebook.URL 或

Group Name. (Year, Month Day). *Title of work* [Infographic]. Facebook.URL 或

Author, A. A. (Year, Month Date). *Title of work* [Video]. Facebook. URL

International Toy Libraries Association (ITLA). (2020,July 10).*We share with you a special memory: The opening ceremony of the 15th InternationalToy Library Conference of 2019* [Video]. Facebook. <https://www.facebook.com/ITLA.Org/videos/563866637615674>

【說明：Facebook 的文獻格式可用在引用在 FB 中的 Po 文，也可以用於其他的社群軟體，如 LinkedIn、Tumblr、微博上；如果 FB 的 Po 文內容包含圖片、影片或介紹其他網站者，就需將其用方括號標示；上述 FB 的影片引用，是從「世界玩具圖書館協會」的 FB 的 Po 文中，看見影片，再按一下影片，使其成為單獨網頁，因此在格式上才寫上 [Video]，網址也是使用單獨的 Video 網頁（而非一般的 FB 帳號狀態更新頁面）。】

(四) Facebook 的網頁

Username. (n.d.). *Home* [Facebook page]. Facebook. Retrieved Month Day, Year,from <https://www.face.book.com/username>

FBI-Federal Bureau of Investigation. (n.d.). *Home* [Facebook page] Facebook Retrieved July 23,2020, from <https://www.facebook.com/FBI>

(五) Instagram 的照片或影片

Username [@userID]. (Year, Month Day). *Content of the post* [Photographs or Videos]. Instagram.URL

Tom Cruise [@tomcruise]. (2020, April 3). *I know many of you have waited 34years. Unfortunately, it will be a little longer* [Photographs].Instagram.<https://www.instagram.com/p/B-fYBm7DYyZ/>

(六) 電視新聞網站的網頁

Author, A. A. (Year, Month Day). *Title of webpage*. News Name. URL

【說明：本格式為電視新聞的線上網站發布的資訊專用。】

(七) 有作者（單一作者及團體作者）的網頁

Author, A. A. (Year, Month Day). *Title of webpage*. Website Name.URL 或 Group Name.(Year,Month Day).Title of *webpage*. URL

The Organisation for Economic Co-operation and Development. (2020,July 14).*2018 TALIS results: Teachers and school leaders as valued professionals* .<http://www.oecd.org/education/talis/>

(八) 無日期的網頁

Author, A. A. (n.d.). *Title of webpage*. Website Name.URL

【說明：內文中引用時，要寫成（Author，n.d.）或 Author（n.d.）；當作者和網站相同時，來源處的網站名稱（Website Name）不必寫出。】

(九) 網頁加上擷取時間

Author, A. A.(n.d.). *Title of webpage*. Website Name. Retrieved Month Day. Year, from URL

U.S. Department of State. (n.d.).*Instructions for the 2020 Diversity Immigran visa program (DV-2020)*. Retrieved July 30, 2020, from <https://travel.state.gov/content/dam/visas/Diversity-Visa/DV-Instructions-Translations/DV.2020-Instructions-Translations/DV-2020-Instructions-English.pdf>

附錄一 淡江大學研究生碩博士論文撰寫格式要點

下載連結：

https://athx.acad.tku.edu.tw/get_page?t=rtdoc&rtdoc_id=ATGX006&lang=tw

附錄二 論文封面及書背範例

各學制擇一書寫

邊界：標準

碩士班
淡江大學教育科技學系數位學習碩士在職專班
碩士在職專班

20pt 標楷、粗體
1.5 行高

碩士論文

(或技術報告)

指導教授：○○○ 博士

中文標題
24 或 22pt 標楷、粗體
英文標題
20 或 22pt
Times New Roman

中文題目

English Title

18pt 標楷、粗體
1.5 行高

研究生：○○○ 撰

第1學期畢業：1月
第2學期畢業：6月

中華民國○○○年○月

邊界：標準

附錄五 英文摘要格式範例

A13-淡江大學研究生英文論文提要 ATRX-Q03-001-FM031，最新表格請至教務處註課中心[下載](#)

Title of Thesis :	00000000000000000000	Total pages:000
Key word:	000 、 000	
Name of Institute:	Department of Educational Technology ,Tamkang University	
Graduate date:	June,2023	Degree conferred: M. Ed.
Name of student:	000 (In English)	Advisor: 000 (In English)
	000 (In Chinese)	000 (In Chinese)
Abstract:		

黑色框框及表單
編號都要留著喔!

According to “TKU Personal Information Management Policy Declaration“, the personal information collected on this form is limited to this application only. This form will be destroyed directly over the deadline of reservations.

表單編號：ATR-X-Q03-001-FM031-03

附錄六 目次格式範例

目次

謝誌.....	i
中文摘要	ii
英文摘要.....	iii
目次	iv
表次.....	v
圖次	vi
第一章 緒論.....	1
第一節 XXXXXX.....	1
第二節 XXXXXX.....	3
第二章 章標題	5
第一節 XXXXXX	5
第二節 XXXXXX	11
.....	
參考文獻.....	140
附錄一 XXXX.....	149
附錄二 XXXX.....	152